

EQUIPO: BOMBA

SERIE: LIBERTY

CÓDIGO: B00568

MARCA: LIBERTY
 MODELO: 1
 TIPO: Autoaspirante
 POTENCIA C: 1 HP I

GRUPO QP
 Ctra. Logroño Km 10,2 50180 UTEBO (Zaragoza)
 Teléfono: 976 78 64 64
 e-mail: productosqp@grupopp.com



MATERIALES (Hidráulica):

Cuerpo Hidráulico: Propileno
Eje : AISI 304
Rodete: Noryl Tuerca enbebida
Cierre mecánico: Nitrilo NBR Sobre rodete

MATERIALES (Eléctrica):

Motor: Clase IP: X5 2850 rpm
 Tensión: 230 V Int. Máx (A): 4,0
 Condensador μ f: 20
 Protección Tér.: EN MOTOR

Potencia E: 920 W

Cos ϕ = 0,99

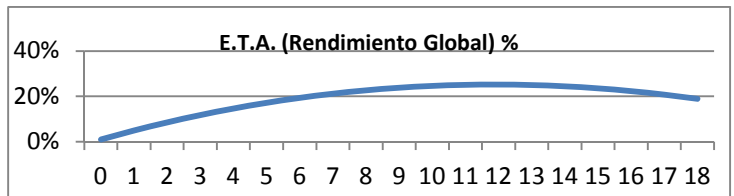
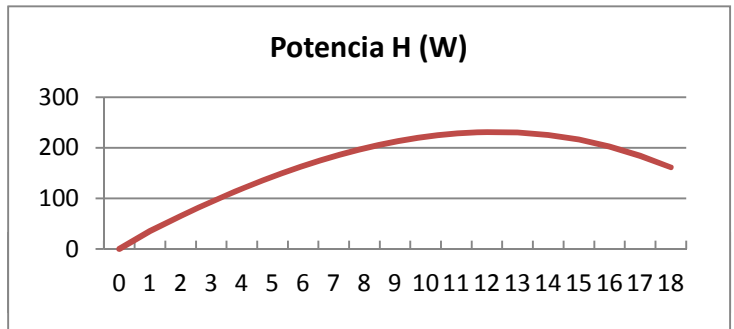
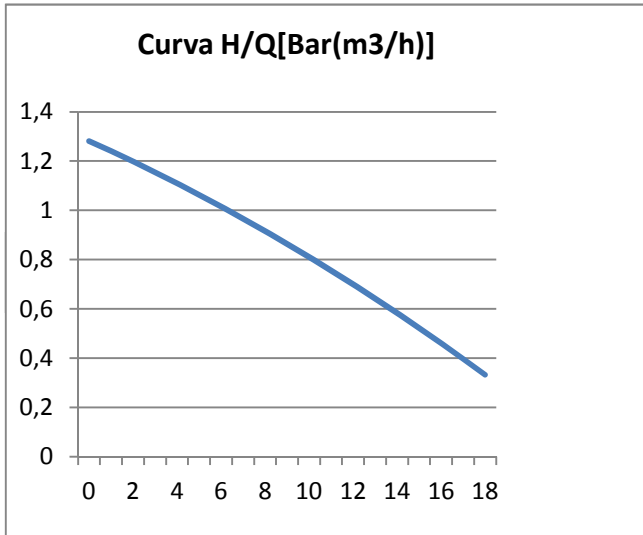

CONEXIÓN HIDRÁULICA:
 Aspiración: 1"1/2 HEMBRA
 Impulsión: 1"1/2 HEMBRA

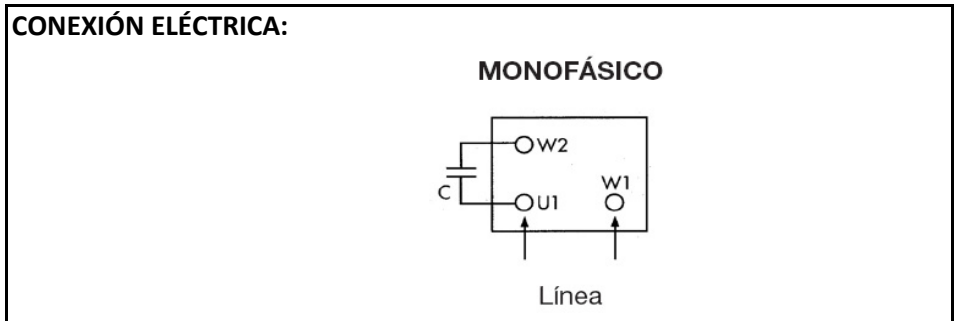

Q_N^*	12,98 m3/h	H_N^*	6,56 m	$P_N^*(w)$	237
Q_{Pmax}^*	12,98 m3/h	H_{Pmax}^*	6,56 m	$P_{máx}^*(w)$	237
η_N	26%	$\eta_{pmáx}$	26%	$P_{máxlect}^*(w)$	920

Peso: 10,5 Kg Embalaje: 620x225x330

ESQUEMA DIMENSIONAL:

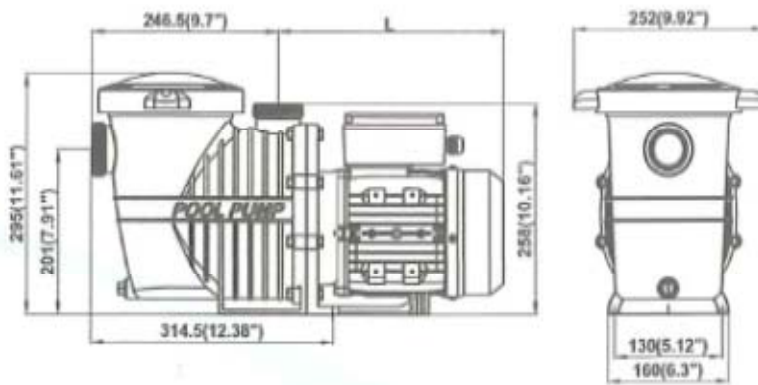

L= 316