

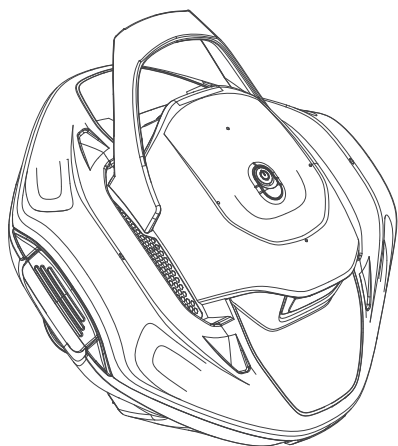

www.grepool.com



USER MANUAL

EN

MANUEL UTILISATEUR

FR

BENUTZERHANDBUCH

DE

MANUAL DE USUARIO

ES

MANUALE D'USO

IT

MANUAL DO USUÁRIO

PT

HANDLEIDING

NL



CE

H0916500\_REVA - RBG90



**(EN)** This manual contains the instructions to be followed during installation, use, and maintenance. To avoid serious or fatal injury, material damage, and cancellation of warranty, read the safety warnings and warranty before use. Keep and pass on all product documentation for later viewing throughout the product's service life.

**(ES)** Este manual contiene las instrucciones que deben seguirse durante la instalación, el uso y el mantenimiento. Para evitar lesiones graves o mortales, daños materiales y la anulación de la garantía, lea las advertencias de seguridad y la garantía antes de utilizar el producto. Conserve y transmita estos documentos para futuras consultas durante toda la vida útil del aparato.

**(IT)** Il presente manuale contiene le istruzioni da seguire per l'installazione, l'uso e la manutenzione. Per evitare lesioni gravi o mortali, danni materiali e l'annullamento della garanzia, leggere le avvertenze di sicurezza e la garanzia prima dell'uso. Conservare tutta la documentazione del prodotto per consultazione futura per tutta la durata di vita dell'apparecchio.

**(PT)** Este manual contém as instruções a serem seguidas durante a instalação, o uso e a manutenção. Para evitar ferimentos graves ou fatais, danos materiais e cancelamento da garantia, ler as advertências de segurança e garantia antes do uso. Conservar e transmitir toda a documentação do produto para consulta posterior ao longo da vida útil do aparelho.

**(SV)** Denna handbok innehåller anvisningar som ska respekteras vid installation, användning och service. Läs säkerhetsföreskrifter och garanti före användning för att undvika allvarig personskada eller dödsolycka. Spara all produktdokumentation och för den vidare för att kunna granskas senare under hela enhetens livstid.

**(NO)** Acest manual conține instrucțiunile care trebuie urmate în timpul instalării, utilizării și întreținerii. Pentru a evita rănirea gravă sau fatală, deteriorarea materialelor și anularea garanției, citiți avertismentele privind siguranța și garanția înainte de utilizare. Va rugăm să păstrați și să transmiteți toată documentația produsului pentru consultare ulterioară pe întreaga durată de viață a dispozitivului.

**(PL)** Niniejsza instrukcja zawiera wskazówki, których należy przestrzegać podczas instalacji, użytkowania i konserwacji. Aby uniknąć poważnych lub śmiertelnych obrażeń, szkód materialnych i unieważnienia gwarancji, przed użyciem przeczytaj ostrzeżenia dotyczące bezpieczeństwa i gwarancji. Zachowaj całą dokumentację produktu do wglądu przez cały okres eksploatacji urządzenia i przekaz ją kolejnym użytkownikom.

**(EL)** Αυτό το εγχειρίδιο περιέχει τις οδηγίες που πρέπει να τηρούνται κατά την εγκατάσταση, χρήση και συντήρηση. Για να αποφύγετε σοβαρούς ή μοιραίους τραυματισμούς, βλάβη στο υλικό και ακύρωση της εγγύησης, διαβάστε τις προειδοποιήσεις ασφαλείας και την εγγύηση πριν από την χρήση. Φυλάξτε και διαβάστε όλα τα έγγραφα του προϊόντος για να τα συμβουλευτείτε στο μέλλον, καθ' όλη τη διάρκεια ζωής της συσκευής.

**(HR)** Ovaj priručnik sadrži upute kojih se potrebno pridržavati prilikom ugradnje, uporabe i održavanja. Kako bi se izbjegle teške ozljede ili ozljede sa smrtnim ishodom, oštećenje materijala i gubitak jamstva, prije uporabe pročitajte sigurnosna upozorenja i jamstvo. Zadržite i prosljedite svu dokumentaciju o proizvodu kako bi se kasnije koristila tijekom cijelog vijeka trajanja ovog uređaja.

**(SK)** Táto príručka obsahuje pokyny, ktoré je potrebné dodržiavať pri inštalácii, používaní a údržbe zariadenia. Aby ste predišli vážnym alebo smrteľným zraneniam, materiálnej škodám a zrušeniu platnosti záruky, pred použitím zariadenia si prečítajte bezpečnostné upozornenia a záručný list. Tieto dokumenty si uschovajte a odovzdajte na neskoršie nahľadnutie počas celej životnosti zariadenia.

**(TR)** Bu kılavuz montaj, kullanım ve bakım sırasında takip edilmesi gereken talimatlar içerir. Ciddi veya ölümcül yaralanma, maddi hasar ve garantinin iptalini önlemek için kullanım öncesinde güvenlik uyarılarını ve garantiyi okuyun. Tüm ürün belgelerini cihaz kullanım ömrü boyunca incelemek üzere saklayın ve iletin.

**(FR)** Ce manuel contient les instructions à suivre lors de l'installation, l'utilisation et l'entretien du produit. Pour éviter les blessures graves voire mortelles, les dommages matériels et l'annulation de la garantie, lisez attentivement les avertissements de sécurité et la garantie avant toute utilisation. Veuillez conserver et transmettre l'ensemble de la documentation produit tout au long de la durée de vie de l'appareil.

**(DE)** Dieses Handbuch enthält die Anweisungen, die bei der Installation, Verwendung und Wartung zu beachten sind. Um schwere oder tödliche Verletzungen, Sachschäden und den Verlust der Garantie zu vermeiden, sind vor der Verwendung die Sicherheitshinweise und die Garantiebedingungen zu lesen. Alle Dokumente sind während der gesamten Nutzungsdauer des Geräts aufzubewahren und weiterzugeben.

**(NL)** Deze handleiding bevat de instructies die u moet volgen tijdens de installatie, het gebruik en het onderhoud. Om ernstig of dodelijk letsel, materiële schade en opheffing van de garantie te voorkomen, moet u vóór gebruik de veiligheidsaanschuivingen en garantievoorwaarden lezen. Bewaar alle productdocumenten voor later gebruik, en geef ze indien nodig door, gedurende de hele levensduur van het apparaat.

**(CS)** Táto příručka obsahuje pokyny, které je třeba dodržovat při instalaci, používání a údržbě. Abyste předišli vážným nebo smrtelným zraněním, poškozením materiálu a pozbylí záruky, přečtěte si před použitím bezpečnostní upozornění a záruční podmínky. Veškerou dokumentaci si uschovejte pro pozdější konzultaci po celou dobu životnosti zařízení.

**(DA)** Denne vejledning indeholder de instruktioner, der skal følges under installation, brug og vedligeholdelse. For at undgå alvorlig eller dødelig personskade, materielle skader og bortfald af garantien skal du læse sikkerhedsadvarslerne og garantien før brug. Al dokumentation om produktet skal opbevares og videregives, så de er til rådighed senere gennem hele apparatets levetid.

**(FI)** Tämä käyttöopas sisältää ohjeita, joita on noudatettava asennuksen, käytön ja huollon aikana. Lue turvallisuusvaroitukset ja takuu ennen käyttöä vaakvien tai kuoleman tuottavien vammojen, laitevahinkojen ja takuun mitätöinnin ehkäisemiseksi. Säilytä kaikki tuotesäikiärit ja anna ne omistajan vaihduessa myöhemmä tarvetta varten koko laitteen käyttöä ajaksi.

**(HU)** Ez a kézikönyv a telepítés, használat és karbantartás során követendő utasításokat tartalmazza. A súlyos vagy halálos sérülések, anyagi károk és a garancia érvénytelenítésének elkerülése érdekében használat előtt olvassa el a biztonsági figyelmeztetéseket és a garanciát. Őrizze meg és adja tovább az összes termékdokumentációt, hogy a készülék teljes élettartama során később is megtekinthető legyenek.

**(RU)** В настоящем руководстве приведены инструкции по установке, эксплуатации и обслуживанию. Во избежание серьезных или смертельных травм, материального ущерба и аннулирования гарантии перед началом эксплуатации ознакомьтесь с предупреждениями по технике безопасности и гарантийными обязательствами. Сохраняйте всю документацию по изделию и передавайте ее для последующего ознакомления в течение всего срока службы устройства.

**(RO)** Acest manual conține instrucțiunile care trebuie urmate în timpul instalării, utilizării și întreținerii. Pentru a evita rănirea gravă sau fatală, deteriorarea materialelor și anularea garanției, citiți avertismentele privind siguranța și garanția înainte de utilizare. Va rugăm să păstrați și să transmiteți toată documentația produsului pentru consultare ulterioară pe întreaga durată de viață a dispozitivului.

**(BG)** Това ръководство съдържа инструкциите, които трябва да се спазват по време на монтажа, използването и поддръжката. За да избегнете сериозни или смъртоносни наранявания, материални щети и анулиране на гаранцията, прочетете предупрежденията за безопасност и гаранцията преди употреба. Съхранявайте и предавайте цялата продуктова документация за по-късен преглед през целия експлоатационен период на уреда.

يحتوي هذا الدليل على التعليمات التي يجب اتباعها أثناء التركيب والاستخدام والصيانة. لتجنب التعرض للإصابات الخطيرة أو المميتة، والأضرار المادية، والغاء الضمان، يُرجى قراءة تحذيرات السلامة والضمان قبل الاستخدام. نتج بصحبة الجهاز للاطلاع عليها لاحقاً خلال فترة عمل الجهاز.

 This guide contains the basic instructions for installation and start-up. To avoid serious or fatal injury, material damage, and cancellation of warranty, read the safety warnings and warranty before use. The full User Manual is available online.

 This symbol indicates that this product shall not be treated as household waste. Instead it shall be handed over to the applicable collection point for the recycling of electrical and electronic equipment.

## Section 1. Robotic Cleaner Overview

### 1.1 Product Overview and Contents

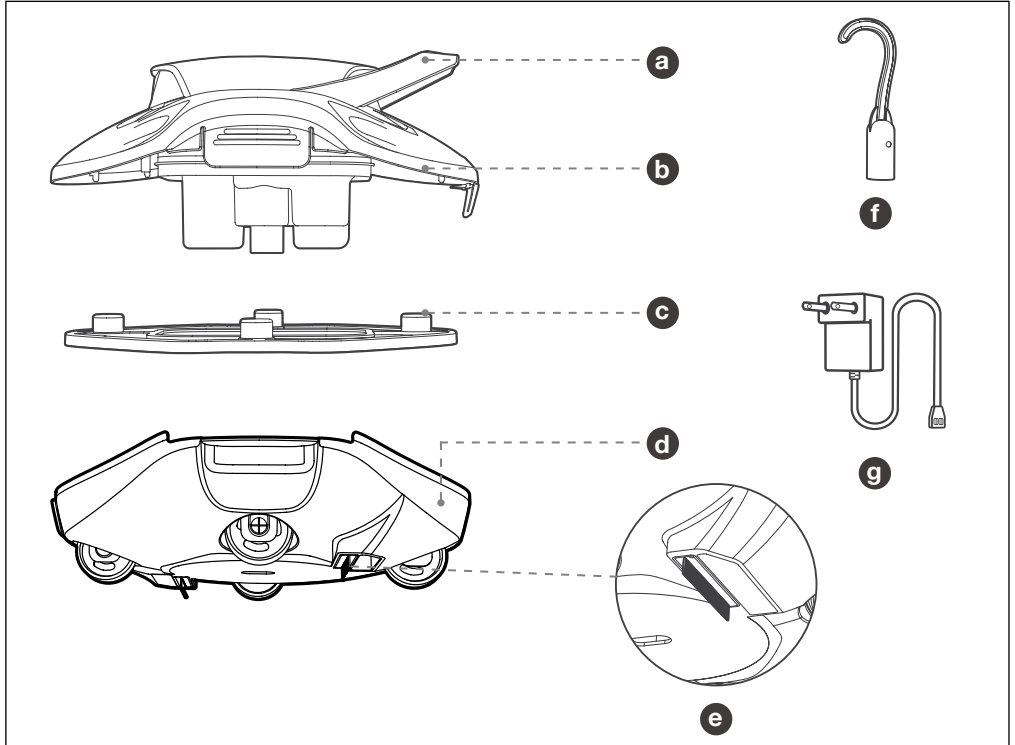

**a** Handle

**b** Top Shell

**c** Filter Canister





**d** Chassis

**e** Brush

**f** Hook

**g** Charger

### 1.2 Specifications

Pool Size	850 sq. ft./80m <sup>2</sup> , Flat Floor Pools
Charger Input	100~240V, 50/60Hz, 0.4A
Charger Output	12.6V ~ 1.0A
Charging Time	2.5 Hours
Battery Life	Up to 90 Minutes
IP Grade	IPX8
Water Depth	1.6ft-10ft (0.5m-3m)
	Direct current.
	Alternating current.
	Polarity of d.c. power connector.
	For indoor use only.

#### Precautions:

For optimal performance, Gré recommends using your cleaner in the following water conditions.

Temperature	50-95°F (10-35°C)
pH Value	7.0-7.4
Chlorine	Maximum 4 ppm
NaCl	Maximum 5000 ppm

### 1.3 Usage Guidelines

This model is compatible with flat-floored pools up to 850 sq. ft./80m<sup>2</sup>.

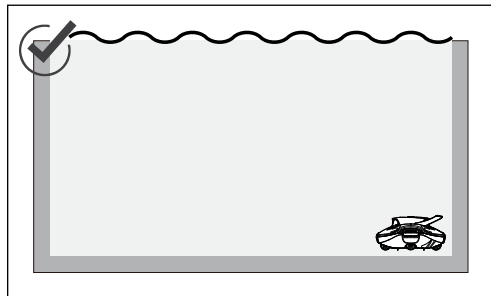
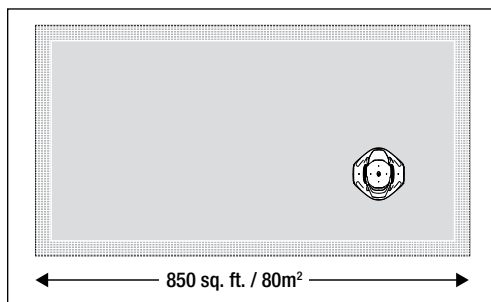

Attach the two included brushes to the bottom of the cleaner by inserting each brush into an available slot and pressing firmly until you hear a clicking sound.

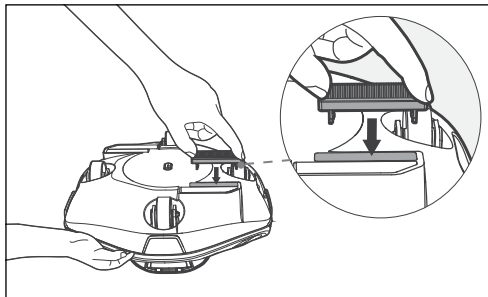

Place/remove the cleaner into/from the pool with the bottom of the cleaner facing the wall to avoid damaging or scratching the shell of the cleaner or your pool's wall.

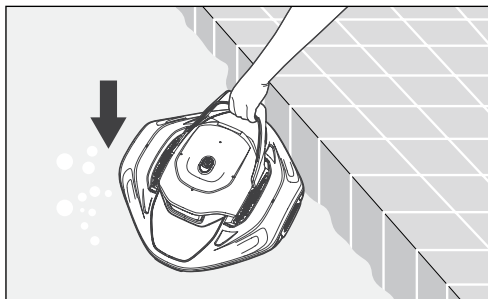

Power off the cleaner after each use.

## Section 2. Product Usage

### 2.1 Charging the Cleaner

Fully charge the cleaner before each use.  
Power off the cleaner before charging.

To charge the cleaner:

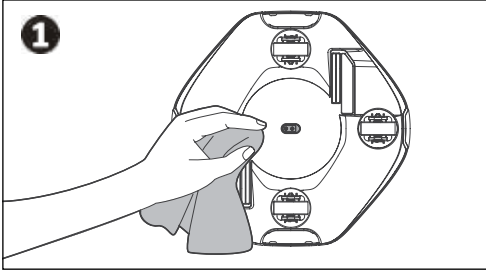

Dry the charging port before charging.

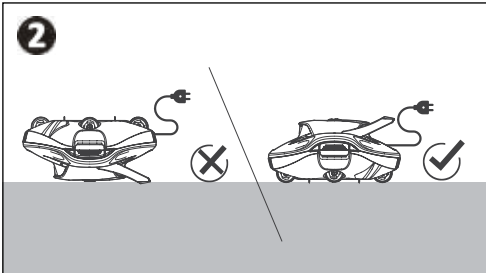

When charging, ensure your cleaner is right side up to prevent damaging the handle. Plug the charger into an indoor electrical outlet at least 3,5 m (11 ft) away from pool edge.

### 2.2 Cleaner LED Indicator

Cleaner Status	Status Description
Pulsing Red	Charging (Battery < 15%).
Pulsing Blue	Charging (Battery 15-50%).
Pulsing Green	Charging (Battery > 50%).
Solid Green	Charging complete.
Solid Red	Low battery (Battery < 15%). Automatic shutdown soon.
Solid Blue	Moderate Battery Level (Battery 15%-50%).
Solid Green	Operating normally (Battery > 50%).
Flashing Red and Green	Pump clogged.
Flashing Red and Blue	Water has entered the motor.

### 2.3 Using the Cleaner

To start cleaning:

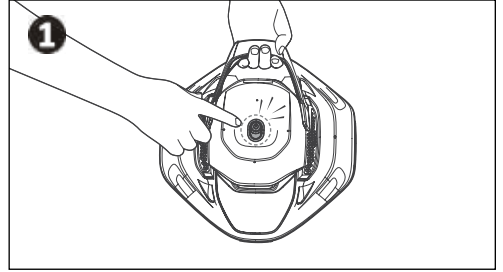

Press the power button to turn the cleaner on, and you hear a beeping sound. Place the cleaner into the water within 30 seconds of turning it on. The cleaner will begin working within seconds of reaching your pool's floor.

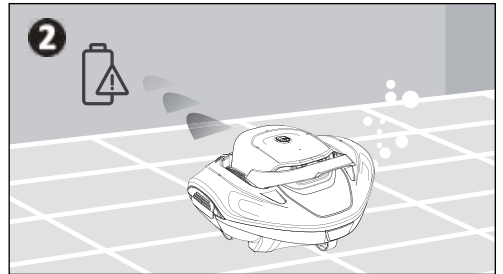

When the battery level is low, indicated by a solid red LED status indicator, the cleaner will stop the current cleaning task and automatically park at the edge of the pool.

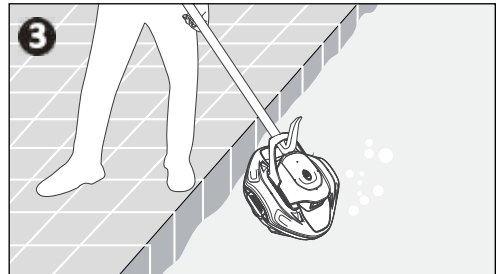

Attach the included hook onto your pool pole and lift the cleaner out of the water.

## Section 3. Maintenance

### 3.1 Cleaning the Filter Canister

Always clean the filter canister immediately after use. If left unwashed, debris may harden and block or damage the filter canister potentially affecting cleaner performance.

To clean the filter canister:

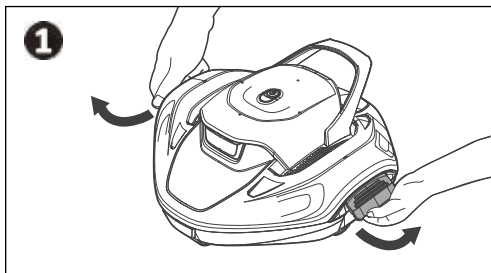

Open the seal locks on the left and right side.

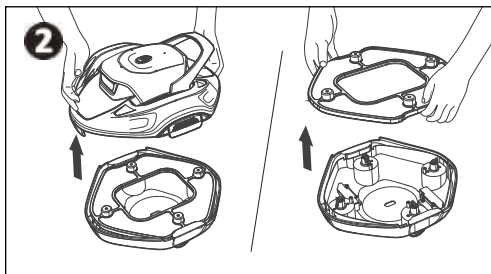

Remove the top shell of the cleaner to access and remove the filter canister.

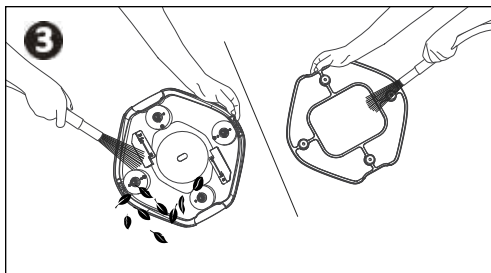

Empty the filter canister and bottom shell of any dirt and debris. Rinse thoroughly with clean water.

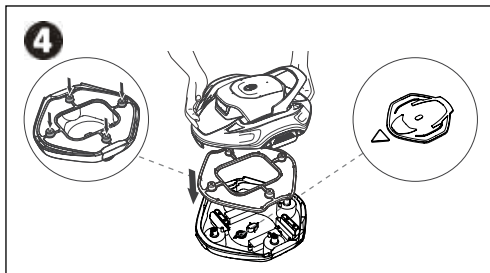

Replace the filter canister and top shell. Secure the shell by locking all the seal locks on the outer shell. Ensure the four cylindrical openings face downward and align securely with the protruding cylinders. Install the top shell in the direction indicated by the pattern on the bottom of the cleaner.

### 3.2 Replace the Brushes

**NOTE:** Replacement brushes are not included with your original purchase.

To replace the brushes:

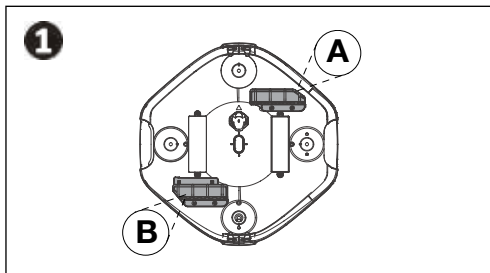

Remove the top shell of the cleaner and the filter canister to expose the brushes, A and B.

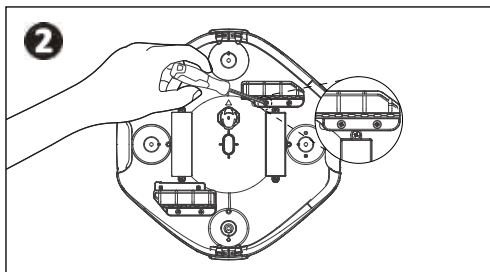

- Brush A: Use a Phillips screwdriver to remove the two screws securing the silicone component. Then, pull the two small locking bars outward to remove the brush.

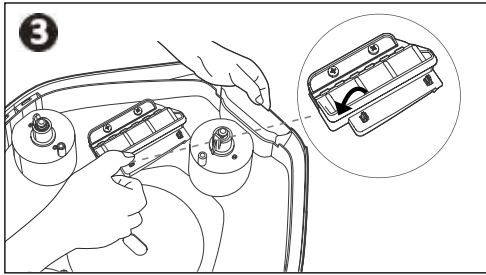

- **Brush B:** Pull the two small locking bars outward as shown in the image below to remove the brush.

Insert new brushes into slots A and B from the bottom of the cleaner.

Reinstall the silicone component and tighten screws.

### 3.3 Replace the Wheels

**NOTE:** Replacement wheels are not included with your original purchase.

To replace the wheels:

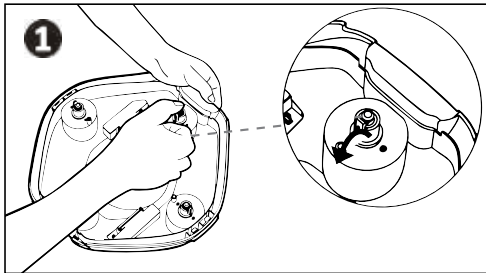

Remove the top shell of the cleaner to expose the wheels.

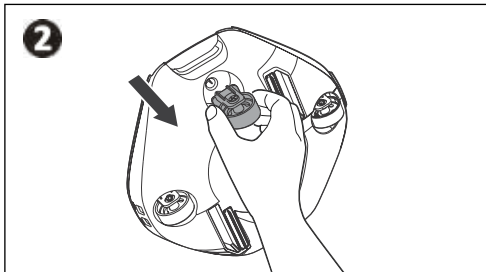

Using a finger or small tool to push the wheel's buckle till it bends and then push down to pop the wheel out.

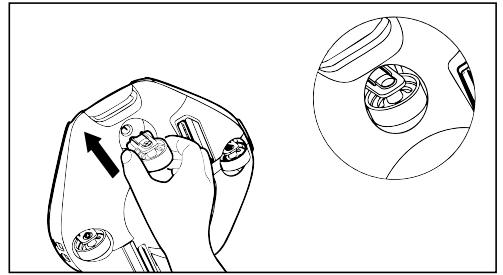

## Section 4. Storage Guidelines

During off-seasons, such as winter or long vacations, when your Gré cleaner isn't in use, follow these steps to keep it in top shape:

- Fully charge the cleaner before storing it. Ensure the cleaner is turned off and disconnected from the charger before storing.
- Thoroughly clean the entire cleaner, including the top and bottom shells, wheels, brushes, and charging port to remove any dirt.
- Dry the cleaner with a tissue or soft cloth, and ensure the silicone plug for the charging port is properly closed.
- Store the cleaner in its original packaging in a cool, dry, and well-ventilated place.
- Recharge the battery every six months to maintain its health.

## Section 5. Troubleshooting

### 5.2. General Troubleshooting

The following list provides some helpful hints for troubleshooting common challenges when using the cleaner.

User Issue	Suggested Solutions
Why is the cleaner not cleaning for the full 90 minutes?	While the max run time of the cleaner is 90 minutes, the cleaner may occasionally end its cleaning cycle when the power drops below 10%. If you believe your cleaner's battery is not performing up to expectations, and you've ensured the cleaner is fully charged before each use, please contact customer service.
The cleaner only goes in one direction and won't reverse when reaching the wall.	Check if there are any malfunctions in the motor or if there is any obstruction in the water inlets. If no issues are detected, there may be an issue with the sensor or motor. Please contact customer service.
Why does my cleaner constantly stop, or get stuck?	This cleaner was designed for smooth, flat-floored pools. If your pool floor is bumpy, or uneven, the cleaner will not operate at its maximum efficiency. Check that there are no obstructions in the inlets, wheels, or that the cleaner is not becoming stuck on a pool drain.
Why does my cleaner become slower and pick up less debris?	We recommend you empty and rinse the filter canister before using your cleaner. Operating the cleaner with a full, or semi-full filter canister can cause the cleaner to slow down and affect the suction power of the cleaner. If your pool is excessively dirty, we recommend cleaning the pool manually and using the cleaner to conduct routine cleaning of your pool to prevent it from becoming overly dirty.
What do I do if the charging pin has become corroded?	After each use and before charging your cleaner, you should dry the charging port with a paper towel or cloth. If your charging pin has already shown signs of corrosion, you will need to replace the drive kit.

## 1- GUARANTEE CERTIFICATE

### GENERAL TERMS

- In accordance with these provisions, the seller guarantees that the product corresponding to this guarantee ("the Product") is in perfect condition at the time of delivery.
- The warranty period for the product is 2 years except in those cases where the rules on consumer goods warranty and consumer rights in force in the country where the product has been purchased, establish a longer period, and will be calculated from the time of delivery to the buyer.
- In the event of any defect in the Product that is notified by the purchaser to the seller during the Guarantee Term, the seller will be obliged to repair or replace the Product, at his own cost and wherever he deems suitable, unless this is impossible or unreasonable.
- If it is not possible to repair or replace the Product, the purchaser may ask for a proportional reduction in the price or, if the defect is sufficiently significant, the termination of the sales contract.
- The replaced or repaired parts under this guarantee, will not extend the guarantee period of the original Product, but will have a separate guarantee.
- In order for this guarantee to come into effect, the purchaser must provide proof of the date of purchase and delivery of the Product.
- If, after six months from the delivery of the Product to the purchaser, he notifies a defect in the Product, the purchaser must provide proof of the origin and existence of the alleged defect.
- This Guarantee Certificate is issued without prejudice to the rights corresponding to consumers under national regulations.

### INDIVIDUAL TERMS

- This guarantee covers the products referred to in this manual.
- This Guarantee Certificate will only be applicable in European Union countries.
- For this guarantee to be effective, the purchaser must strictly follow the Manufacturer's instructions included in the documentation provided with the Product, in cases where it is applicable according to the range and model of the Product.
- When a time schedule is specified for the replacement, maintenance or cleaning of certain parts or components of the Product, the guarantee will only be valid if this time schedule has been followed.

### LIMITATIONS

- This guarantee will only be applicable to sales made to consumers, understanding by "consumer", a person who purchases the Product for purposes not related to his professional activities.
- The normal wear resulting from using the product is not guaranteed. With respect to expendable or consumable parts, components and/or materials, such as batteries, light bulbs, etc. the stipulations in the documentation provided with the Product, will apply.
- The guarantee does not cover those cases when the Product; (I) has been handled incorrectly; (II) has been repaired, serviced or handled by non- authorised people or (III) has been repaired or serviced not using original parts. In cases where the defect of the Product is a result of incorrect installation or start-up, this guarantee will only apply when said installation or start-up is included in the sales contract of the Product and has been conducted by the seller or under his responsibility



## 2- CROSSED-OUT WASTE CONTAINER

- In order to reduce the amount of waste of electric and electronic apparatus, to reduce the danger of components, to encourage the reuse of apparatus, to assess waste and to set up a suitable waste treatment system, with the aim of improving the efficiency of environmental protection, a set of rules has been established applicable to the manufacture of the product and other rules regarding the correct environmental treatment when these products become waste.
- It is also intended to improve the environmental practices of all agents involved in electrical and electronic goods, including manufacturers, distributors, users and particularly those directly involved in the treatment of waste derived from these apparatus.
- From 13th August 2005, there are two ways of disposing of this apparatus:
- If you purchase a new equivalent apparatus or which has the same functions as the one you wish to dispose of, you can hand it over, free of charge, to the distributor when making your purchase, or
- You can take it to local collection points.
- We shall cover waste treatment costs.
- The apparatus are labelled with a symbol of a "crossed-out waste container". This symbol means that the apparatus is subject to selected waste collection, different from general waste collection.
- Our products are designed and manufactured with top-quality, environmental-friendly materials and components, which can be reused and recycled. In spite of this, several parts of this product are not biodegradable and therefore it should not be left in the environment. For the correct recycling of this product, please completely detach the electrical motor from the rest of the filtration equipment.



 Ce guide contient les instructions de base pour l'installation et le démarrage. To avoid serious or fatal injury, material damage, and cancellation of warranty, read the safety warnings and warranty before use. Le manuel d'utilisateur complet est disponible en ligne.

 Ce symbole indique que ce produit ne doit pas être éliminé avec les déchets ménagers. Il doit être placé dans un point de collecte adapté pour le recyclage des équipements électriques et électroniques.

## Section 1. Présentation du robot nettoyeur

### 1.1 Présentation et composants du produit

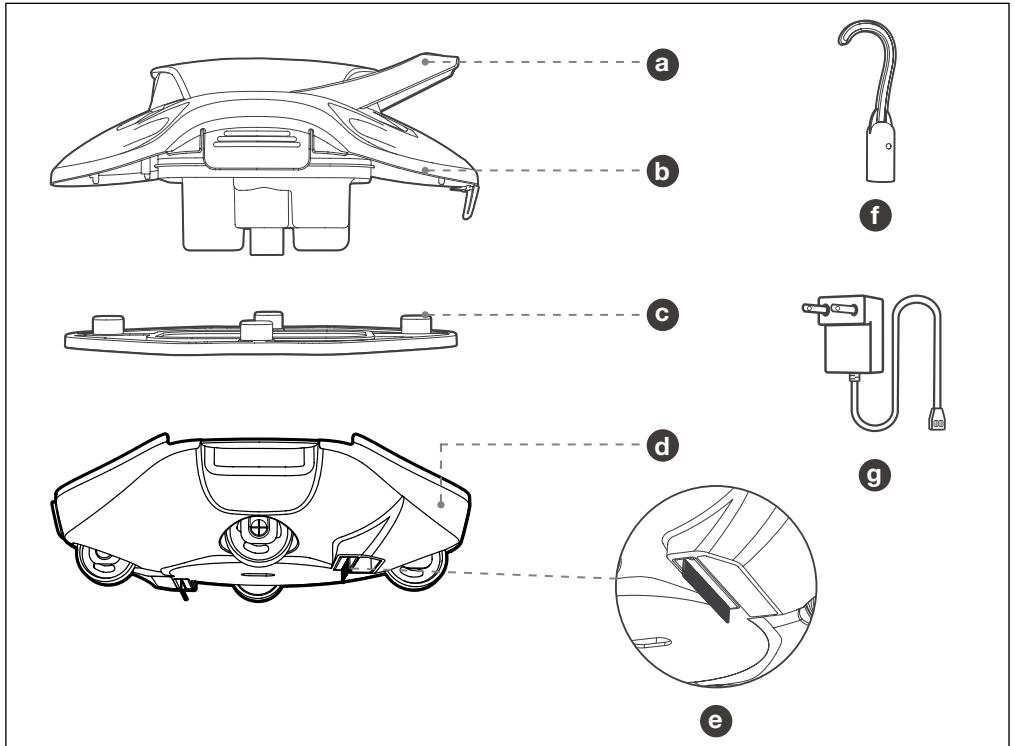

**a** Poignée

**b** Capot supérieur

**c** Boîtier du filtre





**d** Châssis

**e** Brosse

**f** Crochet

**g** Chargeur

## 1.2 Caractéristiques techniques

Taille de piscine	80 m <sup>2</sup> / 850 pi <sup>2</sup> , Piscines à fond plat
Entrée chargeur	100~240 V, 50/60 Hz, 0,4 A
Sortie chargeur	12,6 V ~ 1,0 A
Temps de chargement	2,5 heures
Durée de la batterie	Jusqu'à 90 minutes
Classe IP	IPX8
Profondeur d'eau	0,5 m - 3 m (1,6 pi - 10 pi)
	Courant continu
	Courant alternatif
	Polarité du connecteur d'alimentation C.C.
	Pour utilisation en intérieur uniquement.

### Précautions :

Pour des performances optimales, Gré vous recommande d'utiliser votre robot nettoyeur dans les conditions aquatiques suivantes.

Température	10 - 35 °C (50° - 95 °F)
Valeur pH	7,0 - 7,4
Chlore	Maximum 4 ppm
NaCl	Maximum 5000 ppm

## 1.3 Instructions d'utilisation

Ce modèle est compatible avec des piscines à fond plat jusqu'à 80 m<sup>2</sup> / 850 pi<sup>2</sup>.

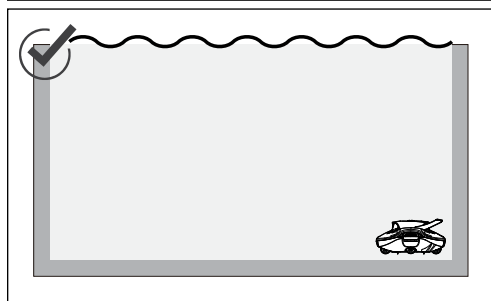
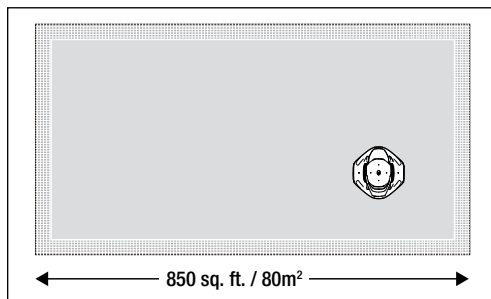

Fixez les deux brosses incluses sur le dessous de l'appareil en insérant chaque brosse dans une fente disponible et en appuyant fermement jusqu'à entendre un clic.

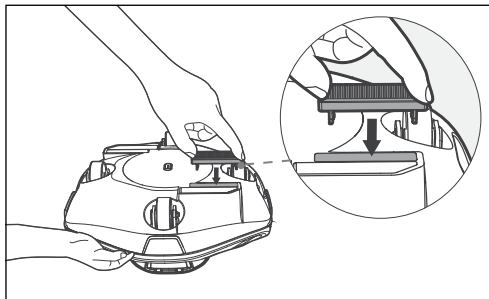

Placez l'appareil dans la piscine ou retirez-le en plaçant le dessous face à la paroi, afin d'éviter d'endommager ou de rayer la coque de l'appareil ou les parois de votre piscine.

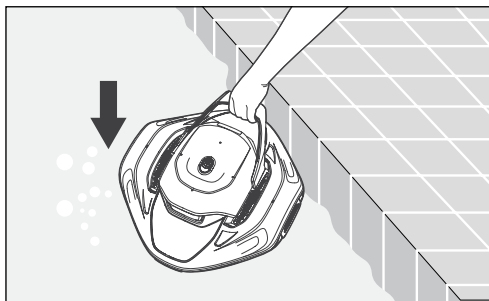

Mettez l'appareil hors tension après chaque utilisation.

## Section 2. Utilisation du produit

### 2.1 Charger l'appareil

Chargez entièrement l'appareil avant la chaque utilisation. Mettez l'appareil hors tension avant de le mettre en charge.

Pour charger l'appareil :

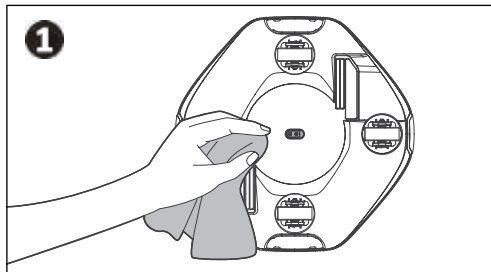

Séchez le port de charge avant la charge.

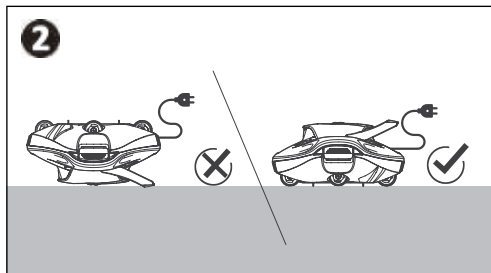

Lors de la charge, veillez à ce que l'appareil soit placé dans le bon sens pour éviter d'endommager la poignée. Branchez le chargeur dans une prise électrique intérieure située à au moins 3,5 m (11 pieds) du bord de la piscine.

### 2.2 Voyant LED de l'appareil (⚠)

Statut du nettoyeur	Description du statut
Rouge clignotant	En charge (batterie < 15 %).
Bleu clignotant	En charge (batterie 15- 50 %).
Vert clignotant	En charge (batterie > 50 %).
Vert fixe	Charge complète.
Rouge fixe	Batterie faible (batterie < 15 %). Arrêt automatique sous peu.
Bleu fixe	Niveau de batterie intermédiaire (batterie 15 % - 50 %).
Vert fixe	Fonctionne normalement (batterie > 50 %).
Rouge et vert clignotant	Pompe bouchée.
Rouge et bleu clignotant	De l'eau est entrée dans le moteur.

### 2.3 Utilisation du nettoyeur

Pour commencer le nettoyage :

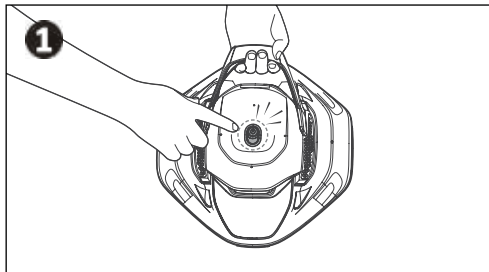

Appuyez sur le bouton d'alimentation pour allumer l'appareil, vous entendez un signal sonore. Placez le nettoyeur dans l'eau dans un délai de 30 secondes suivant l'allumage. L'appareil commencera à tourner quelques secondes après avoir atteint le sol de la piscine.

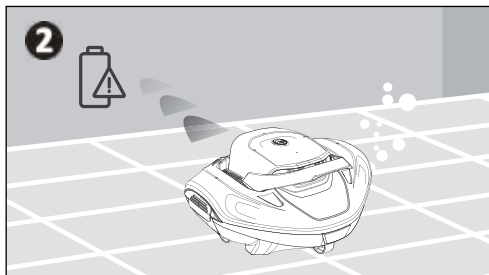

Lorsque le niveau de batterie est bas, indiqué par un voyant LED rouge fixe, l'appareil arrête la tâche de nettoyage en cours et se range automatiquement sur un bord de la piscine.

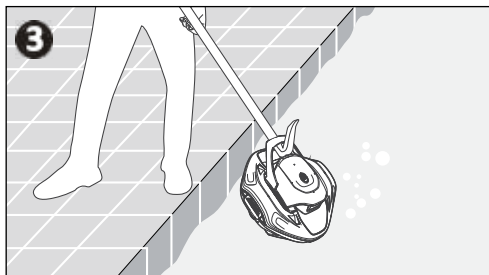

Fixez le crochet inclus sur la perche de votre piscine et sortez l'appareil de l'eau.

## Section 3. Entretien

### 3.1 Nettoyage du boîtier du filtre

Nettoyez toujours le boîtier du filtre immédiatement après utilisation. Dans le cas contraire, les débris pourraient durcir et bloquer ou endommager le boîtier du filtre, ce qui pourrait affecter les performances de l'appareil.

**Pour nettoyer le boîtier du filtre :**

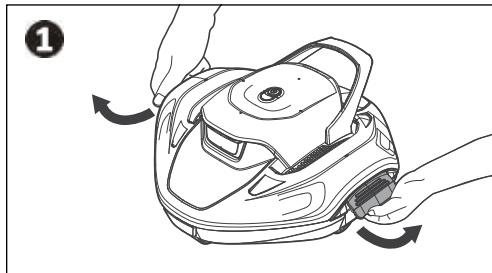

Ouvrez les verrous côté gauche et côté droit.

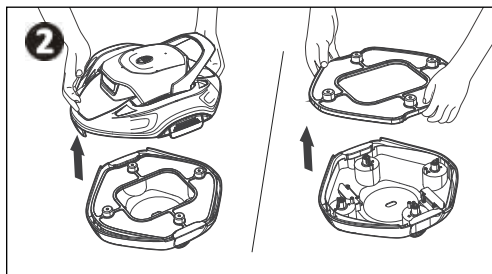

Déposez le couvercle de l'appareil pour accéder au boîtier du filtre et le déposer.

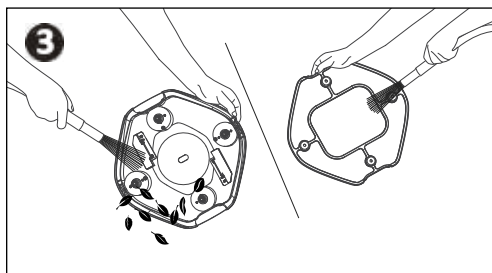

Videz le boîtier du filtre et nettoyez les débris et saletés au fond de la coque. Rincez abondamment à l'eau.

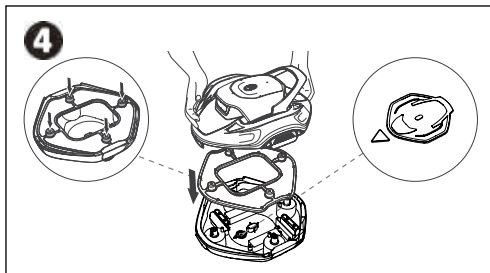

Remettez en place le boîtier du filtre et le couvercle. Bloquez le couvercle en fermant les verrous sur l'extérieur.

Veillez à ce que les quatre ouvertures cylindriques soient face vers le bas et alignez-les en toute sécurité avec les cylindres qui dépassent. Installez le couvercle dans le sens indiqué par le dessin indiqué en bas de l'appareil.

### 3.2 Remplacement des brosses.

**REMARQUE :** Les brosses de rechange ne sont pas incluses dans votre achat d'origine.

**Pour remplacer les brosses :**

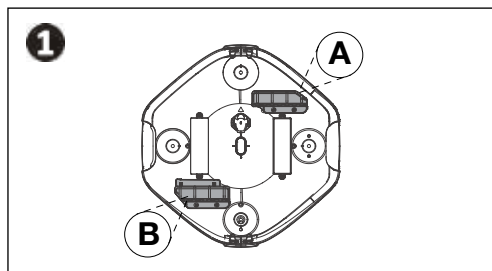

Déposez le couvercle de l'appareil et la cartouche filtrante pour dégager les brosses A et B.

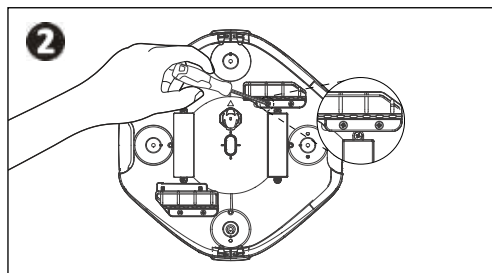

- Brosse A : Utilisez un tournevis cruciforme pour déposer les deux vis qui maintiennent le composant silicone. Puis tirez les deux petites barres de blocage vers l'extérieur pour déposer la brosse.

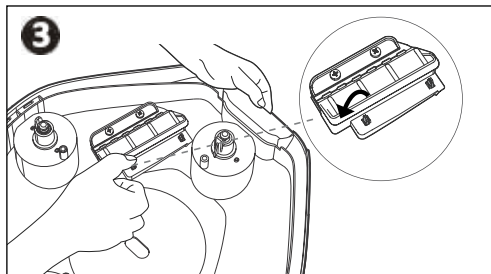

- Brosse B : Tirez les deux petites barres de blocage vers l'extérieur comme illustré sur l'image ci-dessous pour déposer la brosse.

Insérez les nouvelles brosses dans les emplacements A et B, depuis le fond de l'appareil.

Réinstallez le composant silicone et serrez les vis.

### 3.3 Remplacement des roulettes

**REMARQUE :** Les roulettes de rechange ne sont pas incluses dans votre achat d'origine.

Pour remplacer les roulettes :

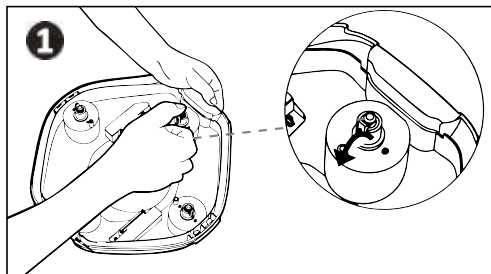

Déposer le couvercle de l'appareil pour dégager les roulettes.

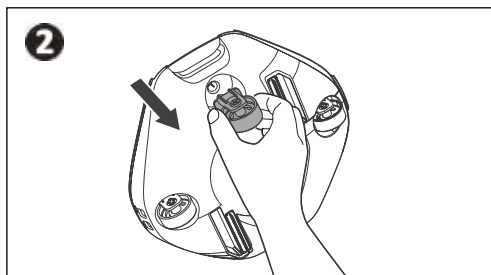

Poussez le loquet de roue avec votre doigt ou un petit outil, jusqu'à ce qu'il s'incline, puis poussez-le vers le bas pour faire sortir la roulette.

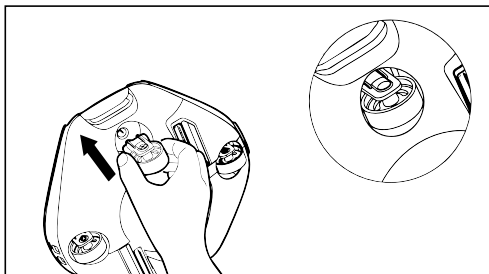

## Section 4. Instructions de stockage

Pendant les saisons creuses, comme l'hiver ou lors de vacances prolongées, où vous n'utilisez pas votre robot Gré, suivez les étapes suivantes pour le protéger :

- Chargez entièrement le robot avant de le ranger. Vérifiez que le robot est éteint et déconnecté de son chargeur avant de le ranger.
- Nettoyez soigneusement l'ensemble du robot, y compris les coques supérieure et inférieure, les roues, les brosses et le port de charge, afin d'éliminer toute saleté ou résidu.
- Séchez le robot à l'aide d'un mouchoir ou d'un chiffon doux et vérifiez que le bouchon silicone du port de charge est correctement fermé.
- Rangez le robot dans son emballage d'origine, dans un endroit frais, sec et bien ventilé.
- Rechargez la batterie tous les six mois pour la maintenir en bon état.

## Section 5. Dépannage

### 5.2. Dépannage général

La liste suivante contient des conseils utiles pour résoudre les problèmes couramment rencontrés lors de l'utilisation de l'appareil.

Problème rencontré par l'utilisateur	Solutions suggérées
Pourquoi l'appareil ne tourne pas pendant 90 minutes ?	La durée de fonctionnement maximale de l'appareil est de 90 minutes. Cependant, l'appareil pourra mettre fin au cycle de nettoyage plus tôt si la charge de batterie restante est inférieure à 10 %.  Si la batterie de votre appareil ne fonctionne plus jusqu'à la durée prévue initialement, alors que l'appareil est bien chargé à 100 % avant chaque utilisation, veuillez contacter le service client.
L'appareil ne se déplace que dans une seule direction et ne se retourne pas en atteignant le mur.	Vérifiez la présence de dysfonctionnements du moteur, ou d'obstructions dans les entrées d'eau. Si vous n'avez pas détecté de problèmes particuliers, il peut y avoir un problème au niveau du capteur ou du moteur. Veuillez contacter le service clients.
Pourquoi mon appareil s'arrête tout le temps ou reste bloqué ?	Cet appareil a été conçu pour des piscines à fond plat et lisse. Si le sol de votre piscine est irrégulier ou présente des bosses, l'appareil ne fonctionnera pas à son efficacité maximale. Vérifiez l'absence d'obstructions dans les entrées d'eau, les roulettes, ou tout blocage dans une buse de vidange de piscine.
Pourquoi mon appareil fonctionne-t-il plus lentement et récupère moins de saletés ?	Nous vous recommandons de vider et de rincer la cartouche filtrante avant d'utiliser votre appareil. L'utilisation de l'appareil avec une cartouche filtrante pleine ou à moitié pleine entraîne un ralentissement de l'appareil et réduit la puissance d'aspiration de l'appareil. Si votre piscine est excessivement sale, nous vous recommandons de nettoyer la piscine manuellement, puis d'utiliser l'appareil pour effectuer un nettoyage de routine de votre piscine et éviter qu'elle ne se salisse trop de nouveau.
Que dois-je faire en cas de corrosion du port de charge ?	Après chaque utilisation et avant de charger votre appareil, vous devez sécher le port de charge avec un mouchoir ou un chiffon. Si le port de charge présente déjà des signes de corrosion, vous devez remplacer le kit d'entraînement.

## 1 - CERTIFICAT DE GARANTIE

### CONDITIONS GÉNÉRALES

- Conformément aux présentes dispositions, le vendeur garantit que le produit correspondant à la présente garantie (« le Produit ») est en parfait état au moment de sa livraison.
- La période de garantie de ce produit est de 2 ans, sauf si les réglementations en matière de garantie des biens de consommation et droits des consommateurs en vigueur dans le pays d'achat du produit définissent une période plus longue. La période de garantie débute le jour de la livraison à l'acheteur.
- En cas de défaut produit mentionné à l'acheteur par le vendeur pendant la période de garantie, le vendeur est dans l'obligation de réparer ou de remplacer le produit, à ses frais, lorsque cela est adapté, sauf si cela est impossible ou déraisonnable.
- En cas d'impossibilité de réparer ou de remplacer le Produit, l'acheteur peut demander une réduction proportionnelle du prix payé ou, si le défaut est suffisamment important, demander la résiliation du contrat de vente.
- Les pièces remplacées ou réparées dans le cadre de cette garantie n'allongent pas la période de garantie du produit d'origine, mais bénéficieront d'une garantie distincte.
- Cette garantie entrera en vigueur si l'acheteur peut fournir une preuve de la date d'achat et de livraison du Produit.
- Si l'acheteur notifie un défaut du Produit plus de 6 mois après la date d'achat, l'acheteur doit alors fournir une preuve de l'origine et de l'existence du défaut mentionné.
- Le présent Certificat de garantie est émis sans préjudice des droits des consommateurs régis par les lois nationales.

### CONDITIONS INDIVIDUELLES

- La présente garantie couvre les produits mentionnés dans ce manuel.
- Ce certificat de garantie ne sera applicable que dans les pays de l'Union européenne.
- Pour que cette garantie soit effective, l'acheteur doit suivre strictement les instructions du fabricant indiquées dans la documentation fournie avec le Produit, selon ce qu'applicable selon la gamme et le modèle du Produit.
- Lorsqu'un calendrier est spécifié pour le remplacement, la maintenance ou le nettoyage de certaines pièces ou composants du Produit, la garantie ne sera valide que si ce calendrier a été suivi.

### LIMITES

- La présente garantie ne s'appliquera qu'aux ventes aux consommateurs, « consommateur » désignant une personne qui achète le Produit à titre personnel et ne l'utilisera pas dans le cadre professionnel.
- L'usure normale résultant de l'utilisation du produit n'est pas garantie. En ce qui concerne les pièces, composants et/ou matériel d'usure ou les consommables, tels que les batteries, ampoules, etc., les mentions inscrites dans la documentation fournie avec le Produit s'appliquent.
- La Garantie ne couvre pas (I) la mauvaise utilisation du Produit ; (II) les Produits réparés, entretenus ou utilisés par des personnes non autorisées, ou (III) les Produits qui n'ont pas été réparés ou entretenus avec des pièces d'origine. Si le défaut du Produit résulte d'une mauvaise installation ou mise en route, la présente garantie ne s'applique que lorsque cette installation ou mise en route est incluse dans le contrat de vente du Produit et a été effectuée par le vendeur, ou sous sa responsabilité.



## 2 - POUBELLE BARRÉE

- Afin de réduire la quantité de déchets issus d'appareils électriques et électroniques, de réduire le danger des composants, d'encourager la réutilisation des appareils, d'évaluer les déchets et de mettre en place un système de traitement adapté des déchets, afin d'améliorer l'efficacité de la protection environnementale, un ensemble de règles a été établi dans l'usine de fabrication du produit, et d'autres règles relatives au traitement environnemental adapté lors de la mise au rebut.
- Il est également prévu d'améliorer les pratiques environnementales de tous les acteurs impliqués dans des biens électriques et électroniques, y compris les fabricants, les distributeurs, les utilisateurs et, en particulier, ceux directement impliqués dans le traitement des déchets issus de ces appareils.
- Depuis le 13 août 2005, deux méthodes d'élimination de cet appareil sont retenues :
- Si vous achetez un nouvel appareil équivalent ou ayant les mêmes fonctions que celui que vous souhaitez mettre au rebut, vous pouvez le remettre gratuitement au distributeur lors de votre achat.  
Ou
- Vous pouvez l'emmener dans un point de collecte local.
- Nous couvrons les coûts de traitement des déchets.
- Les appareils sont étiquetés d'un symbole « conteneur de mise au rebut croisé ». Ce symbole signifie que l'appareil est concerné par une collecte de déchets spéciale, différente de la collecte générale des déchets.
- Nos produits sont conçus et fabriqués à partir de matériaux et composants de qualité, bons pour l'environnement, qui peuvent être réutilisés et recyclés. Malgré cela, plusieurs parties de ce produit ne sont pas biodégradables et ne doivent donc pas être laissées dans l'environnement. Pour le bon recyclage de ce produit, veuillez détacher complètement le moteur électrique du reste de l'équipement de filtration.

 Diese Anleitung enthält die grundlegenden Anweisungen für die Installation und Inbetriebnahme. Um schwere oder tödliche Verletzungen, Sachschäden und den Verlust der Garantie zu vermeiden, sind vor der Verwendung die Sicherheitshinweise und die Garantiebedingungen zu lesen. Das vollständige Benutzerhandbuch ist online verfügbar.

 Dieses Symbol weist darauf hin, dass dieses Produkt nicht als Hausmüll behandelt werden darf. Stattdessen muss es an die zuständige Sammelstelle für das Recycling von Elektro- und Elektronikgeräten abgegeben werden.

## Abschnitt 1. Übersicht über den Reinigungsroboter

### 1.1 Produktübersicht und Inhalt

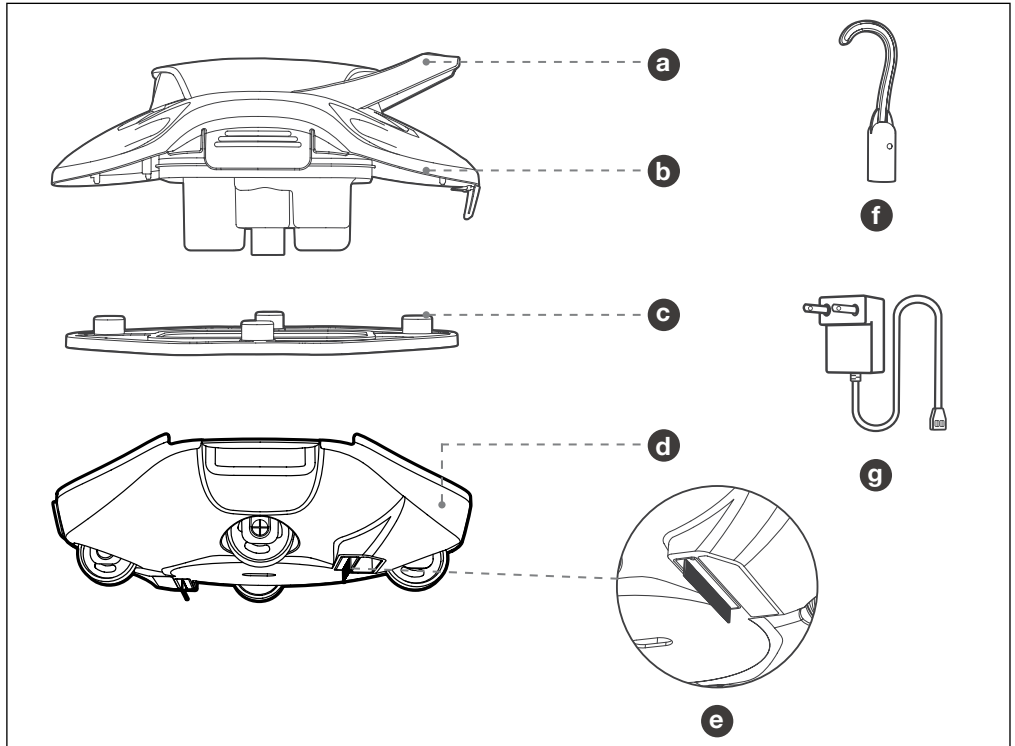

**a** Griff

**b** Obere Abdeckung

**c** Filterbehälter





**d** Gehäuse

**e** Bürste

**f** Haken

**g** Ladegerät

## 1.2 Spezifikationen

Poolgröße	80 m <sup>2</sup> , Pools mit flachem Boden
Ladegerät-Eingang	100~240 V, 50/60 Hz, 0,4 A
Ladegerät-Ausgang	12,6 V  1,0 A
Ladedauer	2,5 Stunden
Akkulaufzeit	Bis zu 90 Minuten
IP-Schutzklasse	IPX8
Wassertiefe	0,5 m - 3 m
	Gleichstrom.
	Wechselstrom.
	Polarität des Gleichstromanschlusses.
	Nur für den Innenbereich.

### Vorsichtsmaßnahmen:

Für eine optimale Leistung empfiehlt Gré, Ihren Reiniger unter den folgenden Wasserbedingungen zu verwenden.

Temperatur	10 - 35 °C
pH-Wert	7,0 - 7,4
Chlor	Maximal 4 ppm
NaCl	Maximal 5000 ppm

## 1.3 Nutzungsrichtlinien

Dieses Modell ist mit Pools mit flachem Boden bis zu einer Größe von 80 m<sup>2</sup> kompatibel.

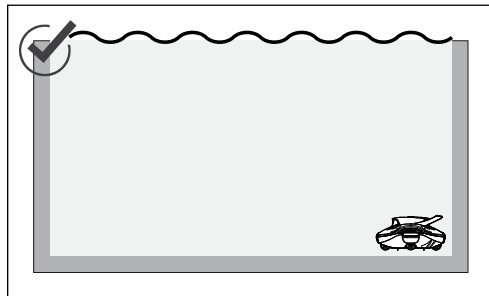
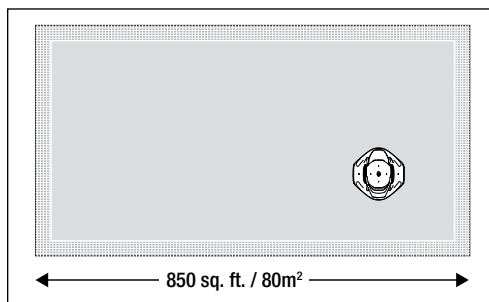

Befestigen Sie die beiden mitgelieferten Bürsten an der Unterseite des Reinigers, indem Sie jede Bürste in einen freien Schlitz einsetzen und fest andrücken, bis Sie ein Klicken hören.

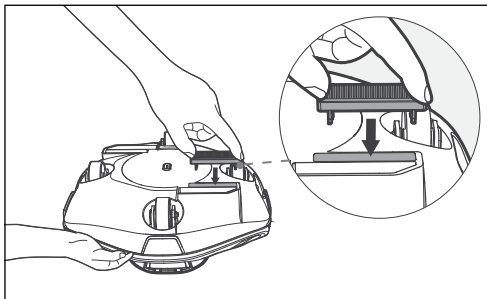

Der Reiniger muss mit der Unterseite zur Wand in den Pool eingesetzt bzw. aus diesem herausgenommen werden, um Beschädigungen oder Kratzer an der Abdeckung des Reinigers oder an der Wand Ihres Pools zu vermeiden.

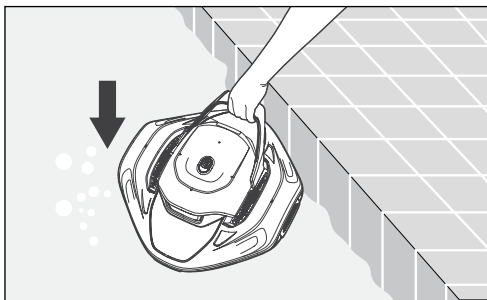

Schalten Sie den Reiniger nach jedem Gebrauch aus.

## Abschnitt 2. Produktverwendung

### 2.1 Aufladen des Reinigers

Laden Sie den Reiniger vor jedem Gebrauch vollständig auf.

Schalten Sie den Reiniger vor dem Aufladen aus.

So laden Sie den Reiniger auf:

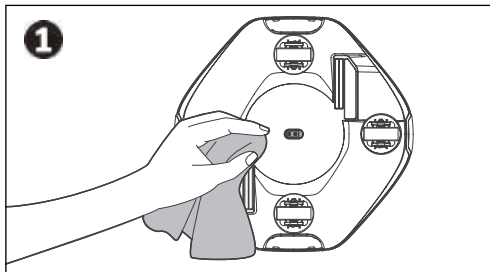

Trocknen Sie den Ladeanschluss vor dem Aufladen.

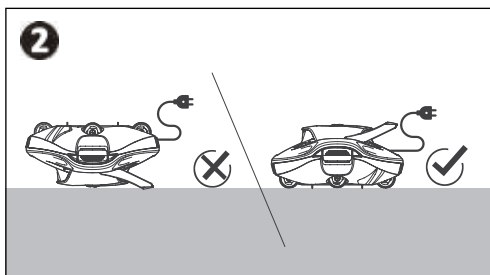

Achten Sie beim Aufladen darauf, dass Ihr Reiniger richtig herum steht, um eine Beschädigung des Griffs zu vermeiden. Stecken Sie das Ladegerät in eine Steckdose im Innenbereich, die mindestens 3,5 m vom Beckenrand entfernt ist.

### 2.2 LED-Anzeige des Reinigers (i)

Status des Reinigers	Statusbeschreibung
Blinkt rot	Wird aufgeladen (Akku < 15 %).
Blinkt blau	Wird aufgeladen (Akku 15 % - 50 %).
Blinkt grün	Wird aufgeladen (Akku > 50 %).
Leuchtet grün	Ladevorgang abgeschlossen.
Leuchtet rot	Akku fast leer (Akku < 15 %). Automatische Abschaltung bald.
Leuchtet blau	Mäßiger Akkustand (Akku 15 % - 50 %).
Leuchtet grün	Normaler Betrieb (Akku > 50 %).
Blinkt rot und grün	Pumpe verstopft.
Blinkt rot und blau	Wasser ist in den Motor eingedrungen.

### 2.3 Verwendung des Reinigers

So starten Sie die Reinigung:

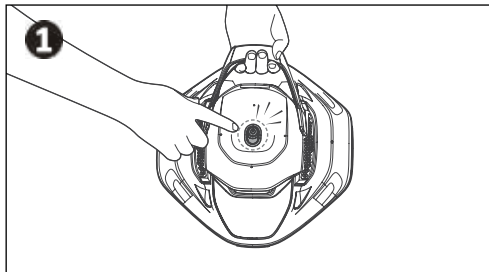

Drücken Sie die Einschalttaste, um den Reiniger einzuschalten. Sie hören einen Signalton. Legen Sie den Reiniger innerhalb von 30 Sekunden nach dem Einschalten ins Wasser. Der Reiniger beginnt innerhalb von Sekunden nach Erreichen des Poolbodens mit der Arbeit.

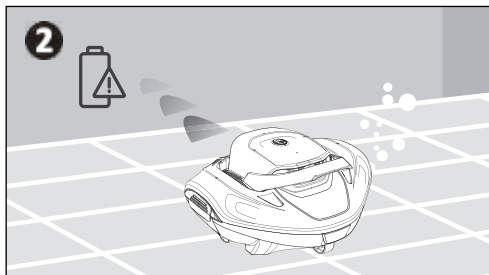

Wenn der Akkustand niedrig ist und die rote LED-Statusanzeige leuchtet, beendet der Reiniger die aktuelle Reinigungsaufgabe und parkt automatisch am Rand des Pools.

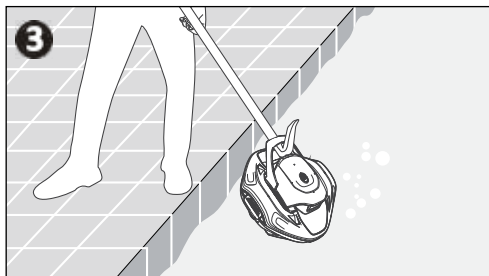

Befestigen Sie den mitgelieferten Haken an Ihrer Poolstange und heben Sie den Reiniger aus dem Wasser.

## Abschnitt 3. Wartung

### 3.1 Reinigung des Filterbehälters

Reinigen Sie den Filterbehälter immer sofort nach Gebrauch. Sonst können Rückstände aushärten und den Filterbehälter verstopfen oder beschädigen, was die Reinigungsleistung beeinträchtigen kann.

So reinigen Sie den Filterbehälter:

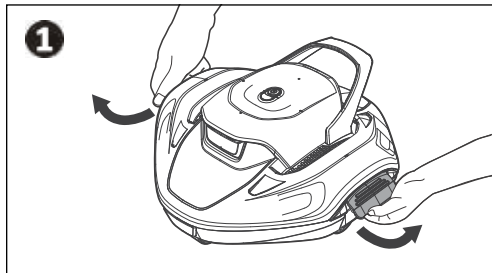

Öffnen Sie die Verschlüsse auf der linken und rechten Seite.

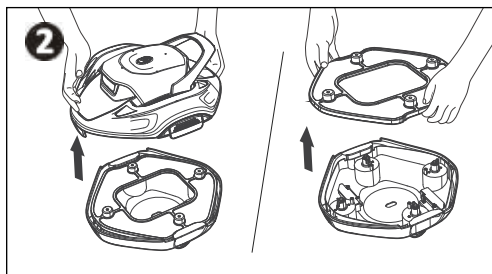

Entfernen Sie die obere Abdeckung des Roboters, um an den Filterbehälter zu gelangen und ihn herauszunehmen.

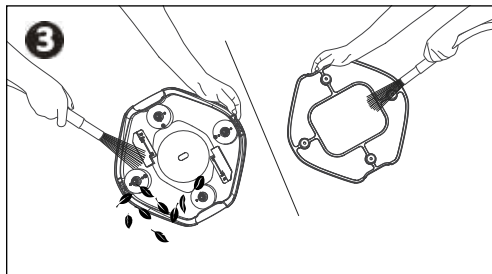

Entfernen Sie Schmutz und Rückstände aus dem Filterbehälter und der unteren Abdeckung. Gründlich mit klarem Wasser abspülen.

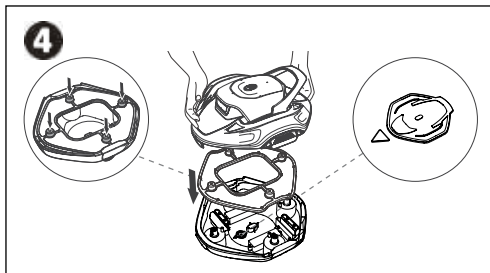

Setzen Sie den Filterbehälter und die obere Abdeckung wieder ein. Befestigen Sie die Abdeckung, indem Sie alle Verschlüsse an der Außenabdeckung verriegeln.

Achten Sie darauf, dass die vier zylindrischen Öffnungen nach unten zeigen und fest mit den hervorstehenden Zylindern ausgerichtet sind. Installieren Sie die obere Abdeckung in der Richtung, die durch das Muster auf der Unterseite des Roboters angegeben ist.

### 3.2 Bürsten austauschen

**HINWEIS:** Ersatzbürsten sind im Lieferumfang Ihres ursprünglichen Kaufs nicht enthalten.

So tauschen Sie die Bürsten aus:

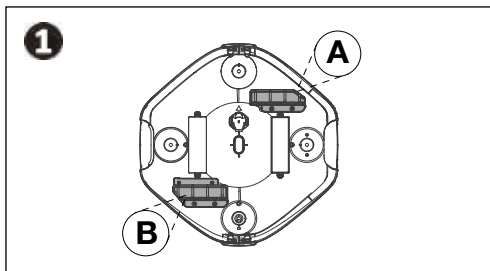

Entfernen Sie die obere Abdeckung des Roboters und den Filterbehälter, um die Bürsten A und B freizulegen.

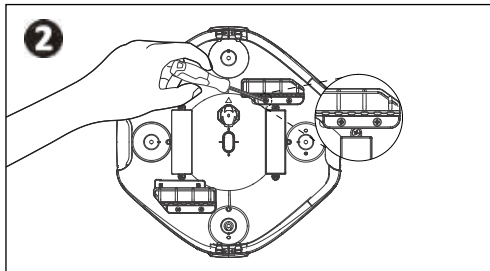

- Bürste A: Entfernen Sie die beiden Schrauben, mit denen die Silikonkomponente befestigt ist, mit einem Kreuzschlitzschraubendreher. Ziehen Sie dann die beiden kleinen Verriegelungsstangen nach außen, um die Bürste zu entfernen.

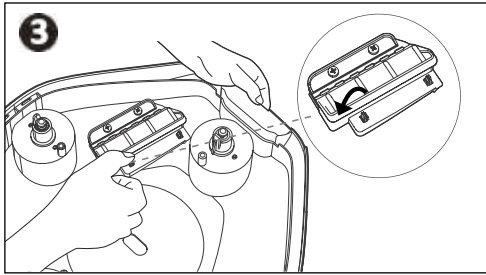

- **Bürste B:** Ziehen Sie die beiden kleinen Verriegelungsstangen wie in der Abbildung unten gezeigt nach außen, um die Bürste zu entfernen. Setzen Sie neue Bürsten von unten in die Schlitzte A und B des Reinigers ein. Setzen Sie die Silikonkomponente wieder ein und ziehen Sie die Schrauben fest.

### 3.3 Räder austauschen

**HINWEIS:** Ersatzräder sind im Lieferumfang Ihres ursprünglichen Kaufs nicht enthalten.

So tauschen Sie die Räder aus:

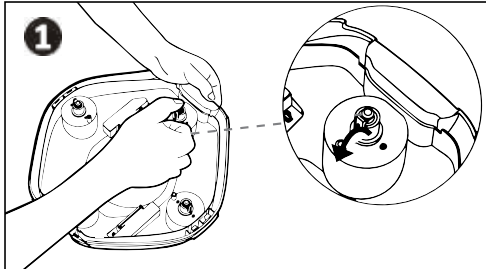

Entfernen Sie die obere Abdeckung des Reinigers, um die Räder freizulegen.

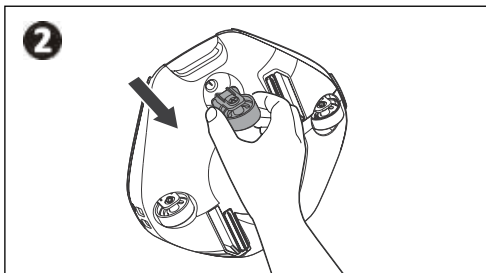

Drücken Sie mit einem Finger oder einem kleinen Werkzeug auf die Schnalle des Rades, bis sie sich biegt, und drücken Sie dann nach unten, um das Rad herauszulösen.

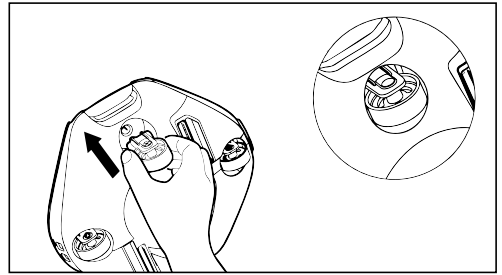

## Abschnitt 4. Lagerungshinweise

In der Nebensaison, z. B. im Winter oder während langer Ferien, wenn Ihr Gré-Reiniger nicht verwendet wird, gehen Sie wie folgt vor, um ihn in bestem Zustand zu halten:

- Laden Sie den Reiniger vollständig auf, bevor Sie ihn lagern. Stellen Sie sicher, dass der Reiniger ausgeschaltet und vom Ladegerät getrennt ist, bevor Sie ihn lagern.
- Reinigen Sie den gesamten Reiniger gründlich, einschließlich der oberen und unteren Abdeckungen, Räder, Bürsten und des Ladeanschlusses, um jeglichen Schmutz zu entfernen.
- Trocknen Sie den Reiniger mit einem Papiertuch oder einem weichen Tuch ab und stellen Sie sicher, dass der Silikonstopfen für den Ladeanschluss ordnungsgemäß geschlossen ist.
- Bewahren Sie den Reiniger in seiner Originalverpackung an einem kühlen, trockenen und gut belüfteten Ort auf.
- Laden Sie den Akku alle sechs Monate auf, um seine Leistungsfähigkeit zu erhalten.

## Abschnitt 5. Fehlerbehebung

### 5.2. Allgemeine Fehlerbehebung

Die folgende Liste enthält einige hilfreiche Tipps zur Fehlerbehebung bei häufig auftretenden Problemen bei der Verwendung des Reinigers.

Benutzerproblem	Vorgeschlagene Lösungen
Warum reinigt der Reiniger nicht die vollen 90 Minuten lang?	Die maximale Laufzeit des Reinigers beträgt 90 Minuten, jedoch kann es vorkommen, dass der Reiniger seinen Reinigungszyklus beendet, wenn die Leistung unter 10 % fällt. Wenn Sie der Meinung sind, dass der Akku Ihres Reinigers nicht die erwartete Leistung erbringt, und Sie sichergestellt haben, dass der Reiniger vor jedem Gebrauch vollständig aufgeladen ist, wenden Sie sich bitte an den Kundendienst.
Der Reiniger fährt nur in eine Richtung und kehrt nicht um, wenn er die Wand erreicht.	Überprüfen Sie, ob der Motor defekt ist oder ob die Wassereinlässe verstopft sind. Wenn keine Probleme festgestellt werden, liegt möglicherweise ein Problem mit dem Sensor oder Motor vor. Wenden Sie sich bitte an den Kundendienst.
Warum stoppt mein Reiniger ständig oder bleibt hängen?	Dieser Reiniger wurde für glatte Pools mit flachem Boden entwickelt. Wenn der Boden Ihres Pools uneben oder holprig ist, kann der Reiniger nicht mit maximaler Effizienz arbeiten. Überprüfen Sie, dass die Einlässe und Räder frei von Hindernissen sind und dass der Reiniger nicht an einem Poolablauf hängen bleibt.
Warum wird mein Reiniger langsamer und nimmt weniger Schmutz auf?	Wir empfehlen Ihnen, den Filterbehälter vor der Verwendung Ihres Reinigers zu leeren und auszuspülen. Der Betrieb des Reinigers mit einem vollen oder halbvollen Filterbehälter kann dazu führen, dass der Reiniger langsamer wird und die Saugleistung beeinträchtigt wird. Wenn Ihr Pool übermäßig verschmutzt ist, empfehlen wir, ihn manuell zu reinigen und den Reiniger für die routinemäßige Reinigung Ihres Pools zu verwenden, um zu verhindern, dass er übermäßig verschmutzt wird.
Was mache ich, wenn der Ladestecker korrodiert ist?	Nach jedem Gebrauch und vor dem Aufladen Ihres Reinigers sollten Sie den Ladeanschluss mit einem Papiertuch oder Tuch trocknen. Wenn Ihr Ladestecker bereits Anzeichen von Korrosion aufweist, müssen Sie das Antriebskit austauschen.

# 1- GARANTIESCHEIN

## ALLGEMEINE GESCHÄFTSBEDINGUNGEN

- In Übereinstimmung mit diesen Bestimmungen garantiert der Verkäufer, dass das dieser Garantie entsprechende Produkt („das Produkt“) zum Zeitpunkt der Lieferung in einwandfreiem Zustand ist.
- Die Gewährleistungsfrist für das Produkt beträgt 2 Jahre, außer in den Fällen, in denen die in dem Land, in dem das Produkt gekauft wurde, geltenden Vorschriften über die Gewährleistung für Verbrauchsgüter und Verbraucherrechte eine längere Frist vorsehen, und wird ab dem Zeitpunkt der Lieferung an den Käufer berechnet.
- Im Falle eines Mangels am Produkt, der dem Verkäufer vom Käufer während der Garantiezeit gemeldet wird, ist der Verkäufer verpflichtet, das Produkt auf eigene Kosten und an einem Ort seiner Wahl zu reparieren oder zu ersetzen, es sei denn, dies ist unmöglich oder unzumutbar.
- Ist eine Reparatur oder ein Ersatz des Produkts nicht möglich, kann der Käufer eine angemessene Preisminderung oder, wenn der Mangel erheblich ist, die Auflösung des Kaufvertrags verlangen.
- Die im Rahmen dieser Garantie ausgetauschten oder reparierten Teile verlängern nicht die Garantiezeit des Originalprodukts, sondern unterliegen einer separaten Garantie.
- Damit diese Garantie in Kraft treten kann, muss der Käufer einen Nachweis über das Kaufdatum und die Lieferung des Produkts vorlegen.
- Wenn der Käufer sechs Monate nach Lieferung des Produkts einen Mangel an dem Produkt meldet, muss er den Ursprung und das Vorliegen des angeblichen Mangels nachweisen.
- Dieser Garantieschein wird unbeschadet der Rechte ausgestellt, die dem Verbraucher nach den nationalen Vorschriften zustehen.

## BESONDERE BEDINGUNGEN

- Diese Garantie gilt für die in diesem Handbuch genannten Produkte.
- Dieser Garantieschein gilt nur in Ländern der Europäischen Union.
- Damit diese Garantie wirksam ist, muss der Käufer die Anweisungen des Herstellers, die in der mit dem Produkt gelieferten Dokumentation enthalten sind, strikt befolgen, sofern dies je nach Produktreihe und Modell zutrifft.
- Wenn für den Austausch, die Wartung oder die Reinigung bestimmter Teile oder Komponenten des Produkts ein Zeitplan festgelegt ist, gilt die Garantie nur, wenn dieser Zeitplan eingehalten wurde.

## EINSCHRÄNKUNGEN

- Diese Garantie gilt nur für Verkäufe an Verbraucher, wobei unter „Verbraucher“ eine Person zu verstehen ist, die das Produkt für Zwecke erwirbt, die nicht im Zusammenhang mit ihrer beruflichen Tätigkeit stehen.
- Die normale Abnutzung durch die Verwendung des Produkts ist nicht durch die Garantie abgedeckt. Für Verbrauchsmaterialien oder Verschleißteile, Komponenten und/oder Materialien wie Akkus, Glühlampen usw. gelten die Bestimmungen in der mit dem Produkt gelieferten Dokumentation.
- Die Garantie gilt nicht für Fälle, in denen das Produkt (I) unsachgemäß gehandhabt wurde, (II) von nicht autorisierten Personen repariert, gewartet oder gehandhabt wurde oder (III) unter Verwendung von Nicht-Originalteilen repariert oder gewartet wurde. In Fällen, in denen der Defekt des Produkts auf eine fehlerhafte Installation oder Inbetriebnahme zurückzuführen ist, gilt diese Garantie nur, wenn die Installation oder Inbetriebnahme im Kaufvertrag für das Produkt enthalten ist und vom Verkäufer oder unter seiner Verantwortung durchgeführt wurde.



## 2- DURCHGESTREICHTER ABFALLBEHÄLTER

- Um die Menge an Elektro- und Elektronikaltgeräten zu reduzieren, die Gefahr durch Bauteile zu verringern, die Wiederverwendung von Geräten zu fördern, Abfälle zu bewerten und ein geeignetes Abfallbehandlungssystem einzurichten, mit dem Ziel, die Effizienz des Umweltschutzes zu verbessern, wurde eine Reihe von Vorschriften für die Herstellung des Produkts und andere Vorschriften für die ordnungsgemäße umweltgerechte Behandlung dieser Produkte, wenn sie zu Abfall werden, festgelegt.
- Außerdem sollen die Umweltpraktiken aller Akteure verbessert werden, die mit Elektro- und Elektronikgeräten zu tun haben, darunter Hersteller, Händler, Nutzer und insbesondere diejenigen, die direkt mit der Behandlung von Abfällen aus diesen Geräten befasst sind.
- Ab dem 13. August 2005 gibt es zwei Möglichkeiten, dieses Gerät zu entsorgen:
- Wenn Sie ein neues Gerät kaufen, das dem zu entsorgenden Gerät entspricht oder die gleichen Funktionen hat, können Sie es beim Kauf kostenlos beim Händler abgeben oder
- Sie können es zu örtlichen Sammelstellen bringen.
- Wir übernehmen die Kosten für die Abfallbehandlung.
- Die Geräte sind mit einem Symbol einem „durchgestrichenen Abfallbehälter“ gekennzeichnet. Dieses Symbol bedeutet, dass das Gerät einer ausgewählten Abfallsammlung unterliegt, die sich von der allgemeinen Abfallsammlung unterscheidet.
- Unsere Produkte werden aus hochwertigen, umweltfreundlichen Materialien und Komponenten hergestellt, die wiederverwendet und recycelt werden können. Trotzdem sind einige Teile dieses Produkts nicht biologisch abbaubar und sollten daher nicht in der Umwelt zurückgelassen werden. Für die ordnungsgemäße Entsorgung dieses Produkts trennen Sie bitte den Elektromotor vollständig vom Rest der Filteranlage.

 Esta guía contiene las instrucciones básicas para la instalación y la puesta en marcha. To avoid serious or fatal injury, material damage, and cancellation of warranty, read the safety warnings and warranty before use. El manual de usuario completo está disponible en línea.

 Este símbolo indica que este producto no debe eliminarse como un residuo doméstico. En vez de eso, deberá llevarse a un punto de recogida adecuado para el reciclaje de aparatos eléctricos y electrónicos.

## Sección 1. Descripción general del robot limpiafondos

### 1.1 Descripción general del producto y contenido

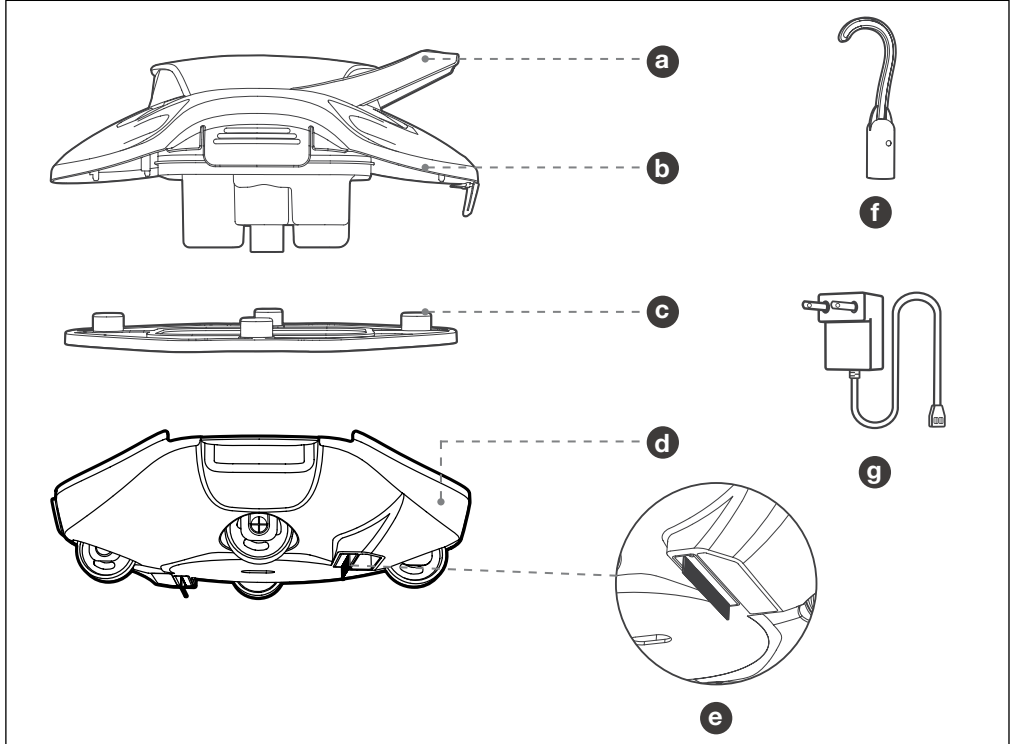

**a** Asa

**b** Carcasa superior

**c** Cartucho filtrante





**d** Chasis

**e** Cepillo

**f** Gancho

**g** Cargador

## 1.2 Especificaciones

Tamaño de la piscina	850 pies cuadrados/80 m <sup>2</sup> , piscinas de suelo plano
Entrada del cargador	100~240 V, 50/60 Hz, 0,4 A
Salida del cargador	12,6 V <sup>***</sup> 1,0 A
Tiempo de carga	2,5 horas
Duración de la batería	Hasta 90 minutos
Grado de protección IP	IPX8
Profundidad del agua	0,5 m - 3 m (1,6 pies - 10 pies )
	Corriente continua
	Corriente alterna
	Polaridad del conector de alimentación de CC
	Sólo para uso en interiores

### Precauciones:

Para un rendimiento óptimo, Gré le recomienda utilizar su limpiafondos en las siguientes condiciones del agua:

Temperatura	10 - 35 °C (50 - 95 °F)
Valor del pH	7,0-7,4
Cloro	Máximo 4 ppm
NaCl	Máximo 5.000 ppm

## 1.3 Guía de uso

Este modelo es compatible con piscinas de suelo plano de hasta 850 pies cuadrados/80 m<sup>2</sup>.

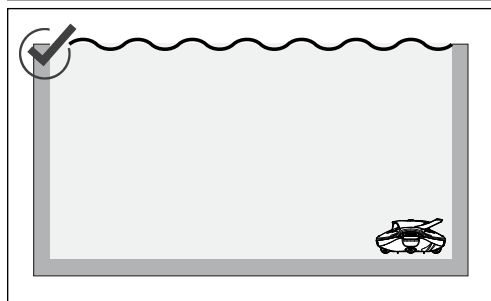
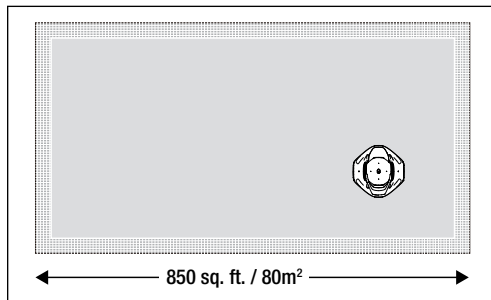

Instale en la parte inferior del limpiafondos los dos cepillos incluidos, insertando cada uno en una de las ranuras disponibles y presionándolo con firmeza hasta que suene un clic.

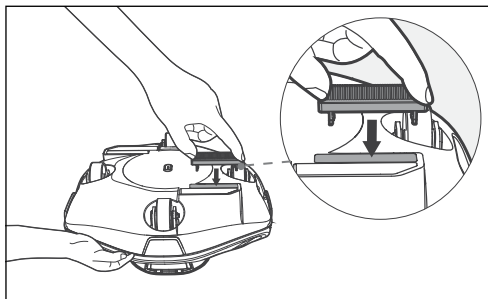

Para introducir y extraer el limpiafondos de la piscina, la parte inferior del limpiafondos debe estar dirigido hacia la pared para evitar daños o arañazos en la carcasa del aparato y en la pared de su piscina.

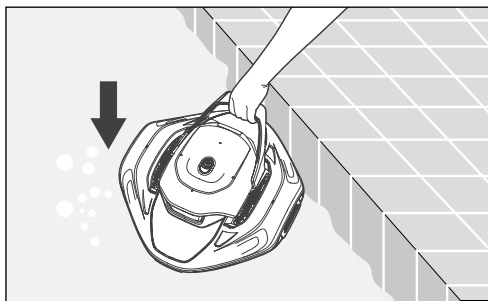

Apague el limpiafondos después de cada uso.

## Sección 2. Uso del producto

### 2.1 Cargar el limpiafondos

Cargue completamente el limpiafondos antes de utilizarlo por primera vez.

Apague el limpiafondos antes de cargarlo.

**Para cargar el limpiafondos:**

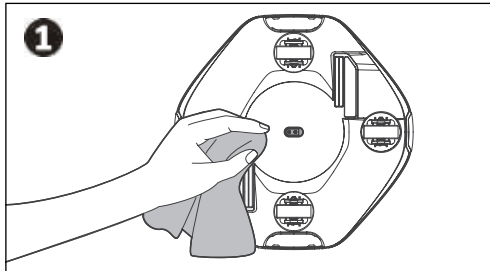

Seque el puerto de carga antes de cargarlo.

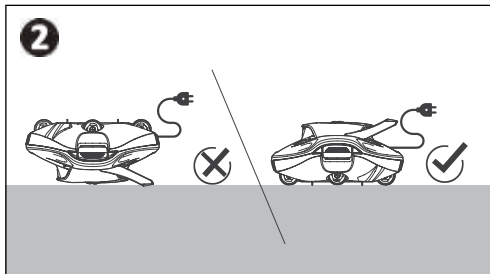

Durante la carga, asegúrese de colocar el limpiafondos con la parte superior hacia arriba para evitar daños en el asa. Enchufe el cargador a una toma de corriente interior situada al menos a 3,5 m (11 pies) del borde de la piscina.

### 2.2 Indicador LED del limpiafondos

Estado del limpiafondos	Descripción del estado
Luz roja intermitente	Cargando (Batería < 15%).
Luz azul intermitente	Cargando (Batería 15-50%).
Luz verde intermitente	Cargando (Batería > 50%).
Luz verde fija	Carga finalizada.
Luz roja fija	Batería baja (Batería < 1 5%). Apagado automático en breve.
Azul fijo	Nivel moderado de batería (Batería 15-50%).
Luz verde fija	Funcionando con normalidad (Batería > 50%).
Luz roja y verde intermitente	Bomba obstruida.

Luz roja y azul intermitente	Ha entrado agua al motor.
------------------------------	---------------------------

### 2.3 Cómo utilizar el limpiafondos

**Para empezar a limpiar:**

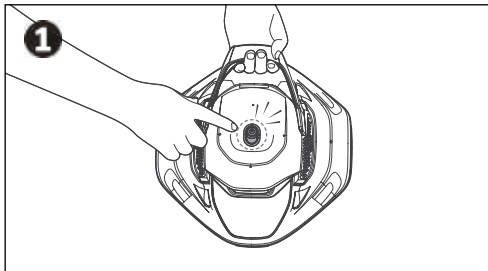

Pulse el botón de encendido para encender el limpiafondos; se escuchará un pitido. Introduzca el limpiafondos en el agua antes de que transcurran 30 segundos desde el encendido. Una vez el limpiafondos llegue al fondo de su piscina, empezará a trabajar en cuestión de segundos.

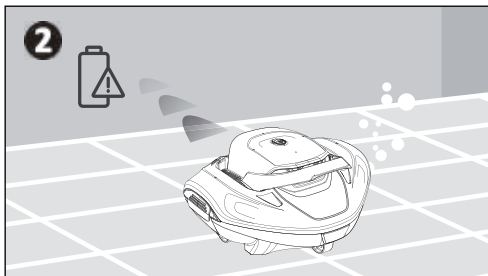

Cuando se esté agotando la batería, lo que se indica mediante el LED iluminado en rojo fijo, el limpiafondos interrumpirá su tarea de limpieza actual y se estacionará automáticamente junto al borde de la piscina.

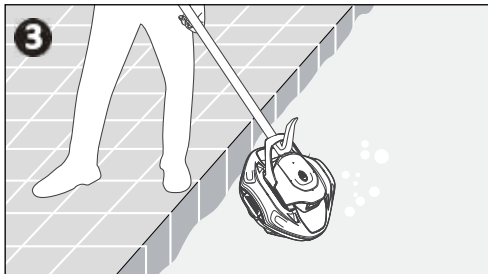

**Acople el gancho suministrado a su pértiga y extraiga el limpiafondos del agua.**

## Sección 3. Mantenimiento:

### 3.1 Limpieza del cartucho del filtro

Tras cada uso, limpie siempre el cartucho del filtro. Si no lo limpia, los residuos se pueden endurecer y obstruir o dañar el cartucho filtrante, lo que podrá afectar al rendimiento del limpiafondos.

**Para limpiar el cartucho del filtro:**

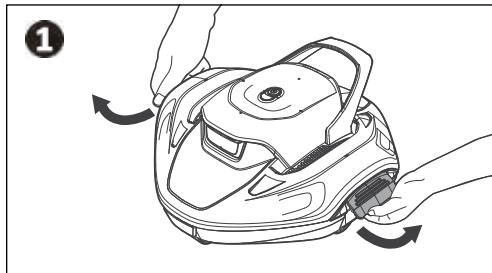

Abra los cierres de estanqueidad situados a la izquierda y a la derecha.

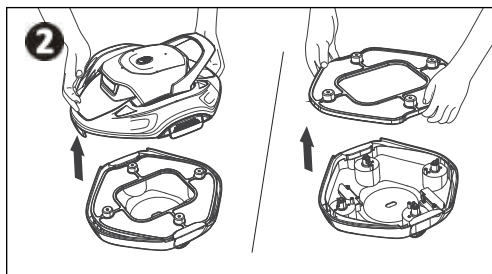

Retire la carcasa superior del limpiafondos para acceder y extraer el cartucho filtrante.

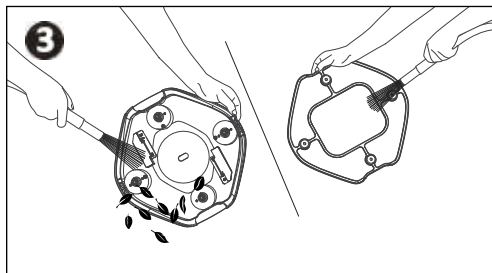

Elimine toda la suciedad y residuos del cartucho filtrante y de la carcasa inferior. Enjuáguelo bien con agua limpia.

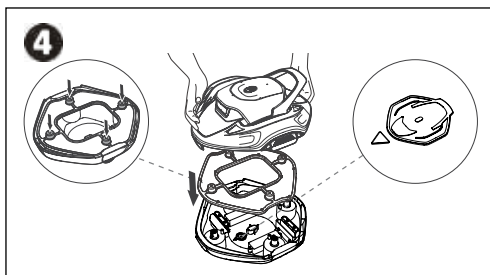

Vuelva a instalar el cartucho filtrante y la carcasa superior. Asegure la carcasa bloqueando todos los cierres de estanqueidad situados en la carcasa exterior.

Compruebe que las cuatro aperturas cilíndricas estén orientadas hacia abajo y correctamente alineadas con los cilindros que sobresalen. Instale la carcasa superior en la dirección que indica el patrón de la parte inferior del limpiafondos.

### 3.2 Sustitución de los cepillos

**NOTA:** Los cepillos de repuesto no están incluidos en la compra original.

**Para sustituir los cepillos:**

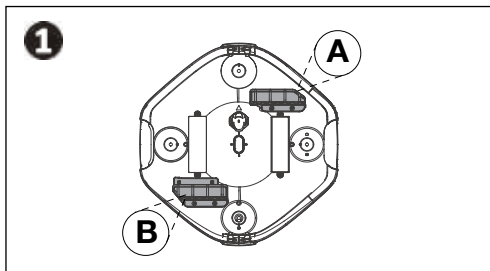

Retire la carcasa superior del limpiafondos y el cartucho del filtro para dejar al descubierto los cepillos A y B.

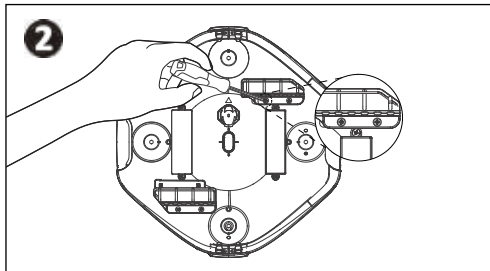

- Cepillo A: Utilice un destornillador Phillips para quitar los dos tornillos que fijan el componente de silicona. A continuación, tire de las dos pequeñas barras de bloqueo hacia afuera para retirar el cepillo.

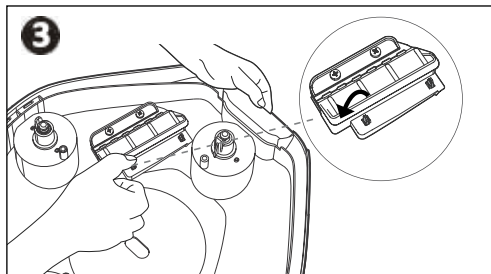

- **Cepillo B:** Tire de las dos pequeñas barras de bloqueo hacia afuera, como se muestra en la imagen siguiente, para retirar el cepillo.

Inserte los nuevos cepillos en las ranuras A y B desde la parte inferior del limpiafondos.

Vuelva a instalar el componente de silicona y apriete los tornillos.

### 3.3 Colocación de las ruedas

**NOTA:** Las ruedas de repuesto no están incluidas en la compra original.

Para sustituir las ruedas:

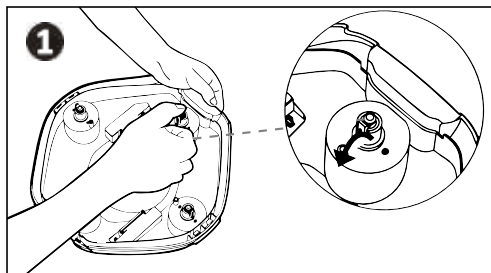

Retire la carcasa superior del limpiafondos para dejar al descubierto las ruedas.

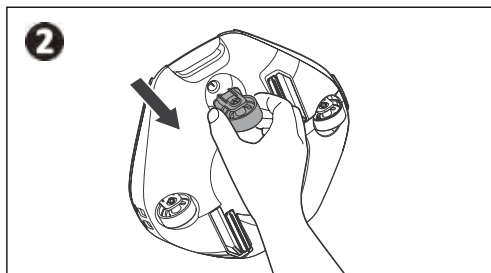

Utilice un dedo o una herramienta pequeña para empujar la hebilla de la rueda hasta que se doble y, a continuación, empuje hacia abajo para sacar la rueda.

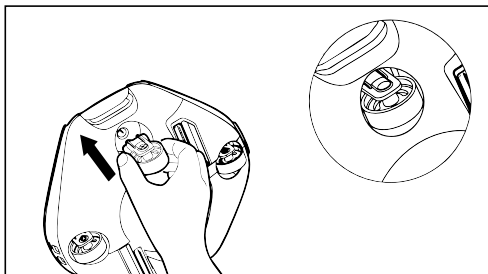

## Sección 4. Instrucciones de almacenamiento

Durante las temporadas bajas, como el invierno o las vacaciones largas, cuando no utilice su limpiafondos Gré, siga estos pasos para mantenerlo en óptimas condiciones:

- Cargue completamente el limpiafondos antes de guardarlo. Asegúrese de que el limpiafondos esté apagado y desconectado del cargador antes de guardarlo.
- Limpie a fondo todo el robot, incluidas las carcasas superior e inferior, las ruedas, los cepillos y el puerto de carga, para eliminar cualquier resto de suciedad.
- Seque el limpiafondos con un pañuelo de papel o un paño suave y asegúrate de que el tapón de silicona del puerto de carga esté bien cerrado.
- Guarde el limpiafondos en su embalaje original en un lugar fresco, seco y bien ventilado.
- Recargue la batería cada seis meses para mantenerla en buen estado.

## Sección 5. Resolución de problemas

### 5.2. Resolución de problemas comunes

La siguiente lista proporciona algunos consejos útiles para solucionar problemas comunes al utilizar el limpiafondos.

Problema del usuario	Soluciones sugeridas
¿Por qué el limpiafondos no limpia durante los 90 minutos completos?	<p>Aunque el tiempo máximo de funcionamiento del limpiafondos es de 90 minutos, en ocasiones puede terminar su ciclo de limpieza cuando la potencia cae por debajo del 10 %.</p> <p>Si cree que la batería del limpiafondos no funciona como esperaba y se ha asegurado de que esté completamente cargada antes de cada uso, póngase en contacto con el servicio de atención al cliente.</p>
El limpiafondos solo se mueve en una dirección y no da marcha atrás cuando llega a la pared.	<p>Compruebe si hay algún fallo en el motor o si hay alguna obstrucción en las entradas de agua. Si no detecta ningún problema, es posible que haya un problema con el sensor o el motor. Póngase en contacto con el servicio de atención al cliente.</p>
¿Por qué mi limpiafondos se detiene constantemente o se atasca?	<p>Este limpiafondos ha sido diseñado para piscinas lisas y con suelo plano. Si el suelo de su piscina es irregular o tiene baches, el limpiafondos no funcionará con la máxima eficacia. Compruebe que no haya obstrucciones en las entradas, las ruedas o que el limpiafondos no se haya atascado en un desagüe de la piscina.</p>
¿Por qué mi limpiafondos funciona más lento y recoge menos residuos?	<p>Le recomendamos que vacíe y enjuague el recipiente del filtro antes de usar el limpiafondos. El funcionamiento del limpiafondos con un cartucho filtrante lleno o semilleno puede provocar que el limpiafondos funcione más lentamente y afectar a su potencia de succión. Si su piscina está excesivamente sucia, le recomendamos que la limpie manualmente y utilice el limpiafondos para realizar una limpieza rutinaria de la piscina y evitar que se ensucie en exceso.</p>
¿Qué hago si el pin de carga se ha corroído?	<p>Después de cada uso y antes de cargar el limpiafondos, debe secar el puerto de carga con una toalla de papel o un paño. Si el pin de carga ya muestra signos de corrosión, deberá sustituir el kit de accionamiento.</p>

# 1- CERTIFICADO DE GARANTÍA

## TÉRMINOS GENERALES

- De acuerdo con estas disposiciones, el vendedor garantiza que el producto correspondiente a esta garantía (en adelante, "el Producto") se encuentra en perfecto estado en el momento de la entrega.
- El período de la garantía del producto es de 2 años, excepto en los casos en los que las normas acerca de la garantía de los bienes de consumo y los derechos del consumidor vigentes en el país en el que se haya adquirido el producto establezcan un período más largo, y se calculará a partir de la fecha de entrega al comprador.
- En caso de que el comprador comunique un defecto en el Producto al vendedor dentro del período de la Garantía, el vendedor estará obligado a reparar o a sustituir el Producto, a su cargo y en el lugar que considere oportuno, salvo que ello resulte imposible o desproporcionado.
- Si no fuera posible reparar o sustituir el Producto, el comprador podrá solicitar una reducción proporcional en el precio o, si el defecto fuera lo suficientemente grave, la resolución del contrato de compraventa.
- Las piezas reparadas o sustituidas en virtud de esta garantía no prolongarán el período de garantía del Producto original, pero dispondrán de una garantía independiente.
- Para que esta garantía sea válida, el comprador deberá aportar una prueba de la fecha de compra y de entrega del Producto.
- Si, transcurridos seis meses desde la entrega del Producto al comprador, éste comunica un defecto en el Producto, el comprador deberá aportar una prueba del origen y la existencia del defecto alegado.
- El presente Certificado de Garantía se expide sin perjuicio de los derechos que corresponden a los consumidores en virtud de la normativa nacional.

## TÉRMINOS INDIVIDUALES

- Esta Garantía cubre los productos mencionados en este manual.
- Este Certificado de Garantía solo será aplicable en los países miembros de la Unión Europea.
- Para que esta garantía tenga efecto, el comprador deberá seguir rigurosamente las instrucciones del Fabricante incluidas en la documentación suministrada con el Producto, cuando así proceda según la gama y el modelo del Producto.
- Cuando se especifique un calendario de sustitución, mantenimiento o limpieza de determinadas piezas o componentes del Producto, la garantía solo será válida si se ha respetado dicho calendario.

## LIMITACIONES

- Esta garantía solo se aplicará a las ventas realizadas a los consumidores, entendiéndose por "consumidor" una persona que adquiere el Producto para fines no relacionados con su actividad profesional.
- El desgaste normal derivado del uso normal del uso del producto no está cubierto por la garantía. En cuanto a las piezas, componentes y/o materiales fungibles o de consumo, como baterías, bombillas, etc., se aplicarán las disposiciones recogidas en la documentación suministrada con el Producto.
- La garantía no cubre aquellos casos en los que el Producto: (I) haya sido manipulado incorrectamente; (II) haya sido reparado, mantenido o manipulado por personas no autorizadas; o (III) haya sido reparado o mantenido sin emplear piezas originales. En los casos en los que el defecto del Producto sea consecuencia de una instalación o puesta en marcha incorrecta, esta garantía solo será aplicable si dicha instalación o puesta en marcha está incluida en el contrato de compraventa del Producto y ha sido realizada por el vendedor o bajo su responsabilidad.



## 2-SÍMBOLO DEL CONTENEDOR DE BASURA TACHADO

- Para reducir la cantidad de residuos de aparatos eléctricos y electrónicos, minimizar el riesgo de sus componentes, fomentar la reutilización de los aparatos, evaluar los residuos y establecer un sistema adecuado de tratamiento, con el objetivo de mejorar la eficacia de la protección medioambiental, se ha establecido una serie de normas aplicables a la fabricación del producto y otras relativas al tratamiento medioambiental adecuado cuando estos productos se convierten en residuos.
- También se pretende mejorar las prácticas medioambientales de todos los agentes implicados en los aparatos eléctricos y electrónicos, entre los que se incluyen fabricantes, distribuidores, usuarios y, en especial, aquellos directamente involucrados en el tratamiento de los residuos derivados de dichos aparatos.
- Desde el 13 de agosto de 2005, existen dos formas de desechar este aparato:
- Si adquiere un nuevo aparato equivalente o con las mismas funciones que el que desea desechar, podrá entregarlo gratuitamente al distribuidor en el momento de la compra, o
- Puede llevarlo a un punto de recogida local.
- Nosotros cubrimos el coste del tratamiento de residuos.
- El aparato está etiquetado con el símbolo de un "contenedor de basura tachado". Este símbolo indica que este aparato no debe eliminarse con los residuos domésticos, sino a través de un sistema de recogida selectiva.
- Nuestros productos están diseñados y fabricados con materiales y componentes de máxima calidad y respetuosos con el medio ambiente, que pueden ser reutilizados y reciclados. Sin embargo, algunas de las piezas de este producto no son biodegradables, por lo que no deben abandonarse en la naturaleza. Para reciclar correctamente este producto, separe completamente el motor eléctrico del resto del equipo de filtración.

 Questa guida contiene le istruzioni di base per l'installazione e la messa in servizio. Per evitare lesioni gravi o mortali, danni materiali e l'annullamento della garanzia, leggere le avvertenze di sicurezza e la garanzia prima dell'uso. Il manuale utente completo è disponibile online.

 Questo simbolo indica che questo prodotto non deve essere trattato come rifiuto domestico. Deve essere portato presso un punto di raccolta autorizzato al riciclo delle apparecchiature elettriche ed elettroniche.

## Paragrafo 1. Panoramica del robot pulitore

### 1.1 Panoramica del prodotto e contenuti

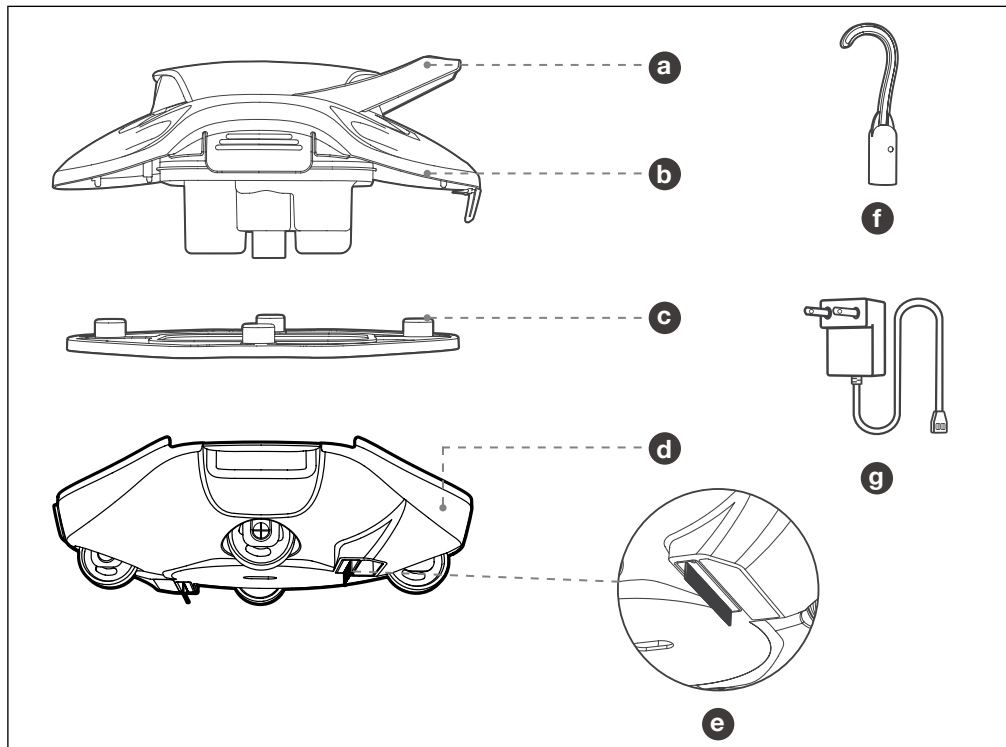

**a** Maniglia

**b** Scozza superiore

**c** Cestello del filtro





**d** Telaio

**e** Spazzola

**f** Gancio

**g** Caricatore

## 1.2 Caratteristiche

Dimensioni della piscina	850 sq. ft./80 m <sup>2</sup> , Piscine con fondo piatto
Ingresso del caricabatteria	100~240V, 50/60Hz, 0.4A
Uscita del caricabatteria	12.6V ~ 1.0A
Tempo di carica	2,5 ore
Durata della batteria	Fino a 90 minuti
Grado IP	IPX8
Profondità dell'acqua	1.6ft-10ft (0,5m-3m)
	Corrente diretta.
	Corrente alternata.
	Polarità del connettore di alimentazione d.c.
	Solo per uso all'interno.

### Precauzioni:

Per prestazioni ottimali, Gré raccomanda di utilizzare il robot con le seguenti condizioni dell'acqua.

Temperatura	50-95°F (10-35°C)
valore pH	7,0-7,4
Cloro	Massimo 4 ppm
NaCl	Massimo 5000 ppm

## 1.3 Linee guida per l'uso

Questo modello è compatibile con piscine con fondo piatto fino a 850 sq. ft./80 m<sup>2</sup>.

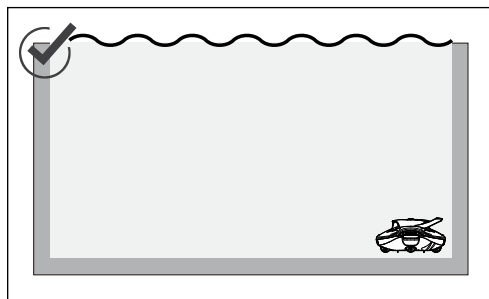
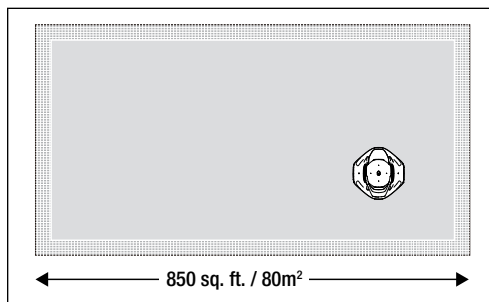

Attaccare le due spazzole fornite alla parte inferiore del robot inserendo ogni spazzola in uno slot disponibile e premendo con forza fino a che si ode un clic.

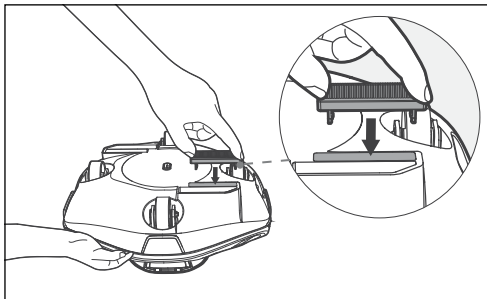

Posizionare/togliere il robot nella/dalla piscina con la parte inferiore del robot di fronte alla parete per evitare di danneggiare o graffiare la scocca del robot o la parete della piscina.

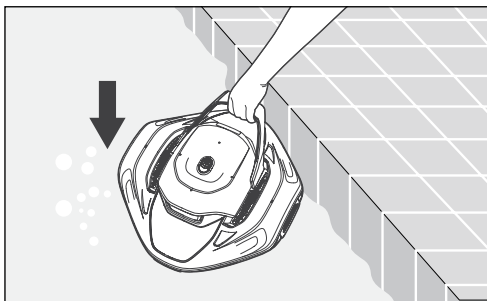

Spegnere il robot dopo ogni uso.

## Paragrafo 2. Uso del prodotto

### 2.1 Caricare il robot

Caricare completamente il robot prima di ogni uso.

Spegnere il robot prima di caricarlo.

**Per caricare il robot:**

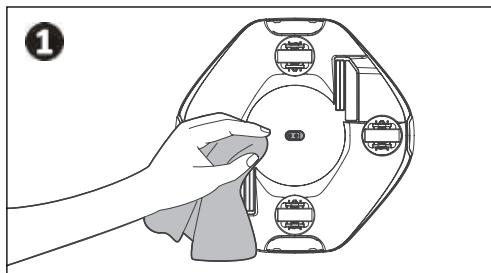

**Asciugare la porta di ricarica prima della carica.**

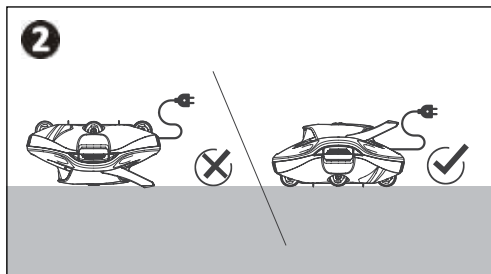

**Durante la carica, accertarsi che il robot sia dritto verso l'alto per evitare di danneggiare la maniglia. Inserire il caricatore in una presa elettrica al chiuso a una distanza di almeno 3,5 m (11 ft) dal bordo della piscina.**

### 2.2 Indicatore LED del pulitore

Stato del robot	Descrizione dello stato
Roso pulsante	Carica (Batteria < 15%).
Blu pulsante	Carica (Batteria 15-50%).
Verde pulsante	Carica (Batteria > 50%).
Verde fisso	Carica completa.
Rosso fisso	Batteria bassa (Batteria < 15%). Spegnimento automatico a breve.
Blu fisso	Livello della batteria moderato (Batteria 15%-50%).
Verde fisso	Funzionamento normale (Batteria > 50%).
Rosso e verde lampeggianti	Pompa intasata.
Rosso e Blu lampeggianti	È entrata acqua nel motore.

### 2.3 Usare il robot

**Per iniziare la pulizia:**

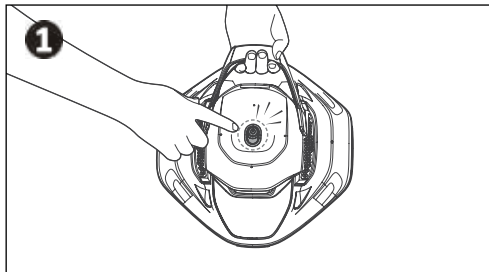

**Premere il pulsante di accensione per accendere il robot, si ode un bip. Posizionare il robot nell'acqua entro 30 secondi dall'accensione. Il robot inizierà a funzionare nel giro di pochi secondi una volta raggiunto il pavimento della piscina.**

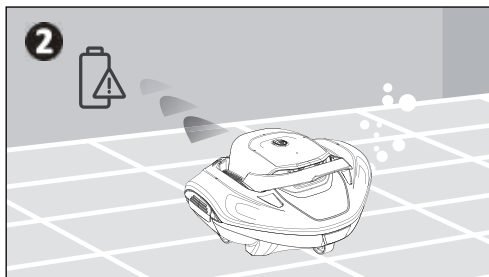

**Quando il livello della batteria è basso, indicato dall'indicatore di stato LED rosso fisso, il robot smetterà di pulire e si fermerà automaticamente al lato della piscina.**

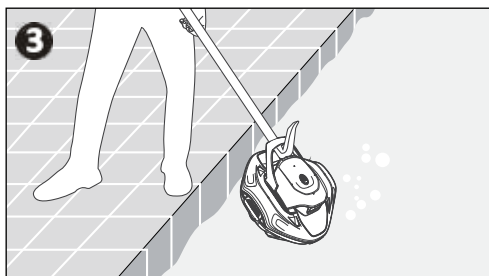

**Attaccare il gancio fornito all'asta della piscina e tirare fuori il robot dall'acqua.**

## Paragrafo 3. Manutenzione

### 3.1 Pulire il cestello del filtro

Pulire sempre il cestello del filtro subito dopo ogni utilizzo. Se non viene pulito, i detriti possono indurire e bloccare o danneggiare il cestello del filtro influenzando potenzialmente sulle prestazioni del robot.

**Pulire il cestello del filtro:**

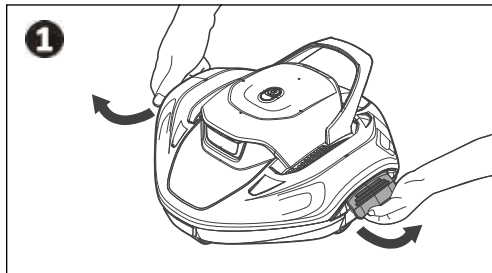

Aprire le serrature di blocco sul lato sinistro e destro.

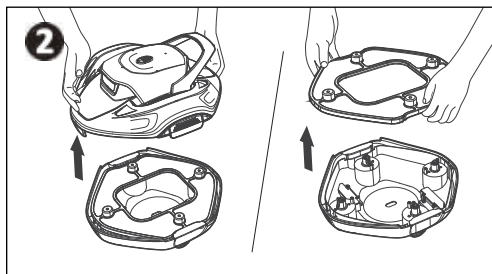

Rimuovere la scocca superiore del robot per accedere al cestello del filtro e rimuoverlo.

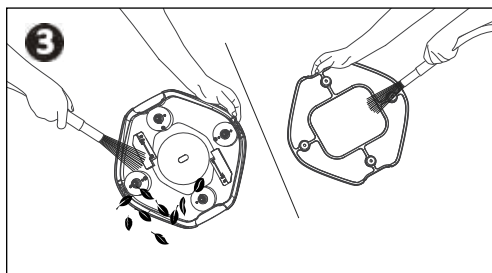

Svuotare il cestello del filtro e la scocca inferiore da sporcizia e detriti. Sciacquare accuratamente con acqua corrente.

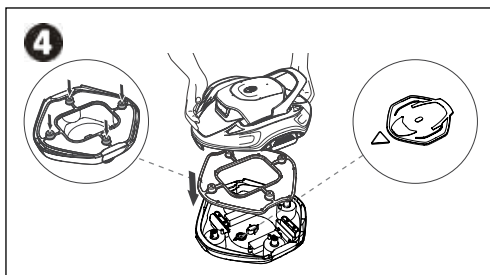

Riposizionare il cestello del filtro e la scocca superiore. Fissare la scocca chiudendo le chiusure di blocco sulla scocca esterna.

Accertarsi che le quattro aperture cilindriche siano rivolte verso il basso e allineate correttamente con i cilindri sporgenti. Installare la scocca superiore nella direzione indicata nello schema sulla parte inferiore del robot.

### 3.2 Sostituire le spazzole

**NOTA:** Le spazzole sostitutive non sono incluse nell'acquisto originale.

Per sostituire le spazzole:

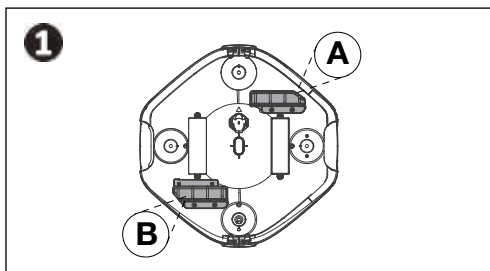

Rimuovere la scocca superiore del robot e il cestello del filtro per esporre le spazzole, A e B.

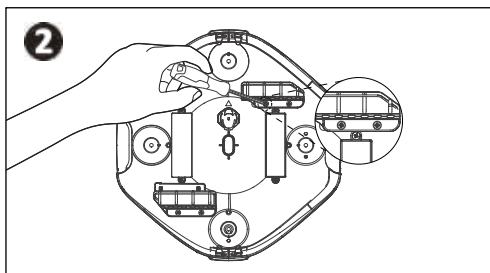

- Spazzola A: Usa un cacciavite Phillips per rimuovere le due viti che fissano il componente di silicone. Poi tirare le due barrette di blocco verso l'esterno per rimuovere la spazzola.

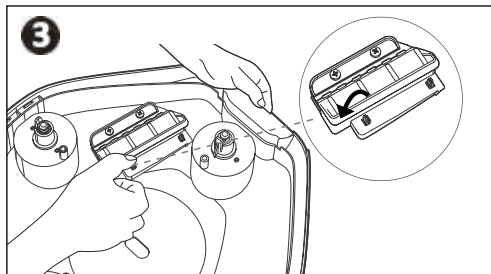

- **Spazzola B:** Tirare le due barrette di blocco verso l'esterno come mostrato nell'immagine sotto per rimuovere la spazzola.

Inserire le nuove spazzole nelle scanalature A e B dalla parte inferiore del robot.

Reinstallare il componente di silicone e stringere le viti.

### 3.3 Sostituire le ruote

**NOTA:** Le ruote sostitutive non sono incluse nell'acquisto originale.

**Per sostituire le ruote:**

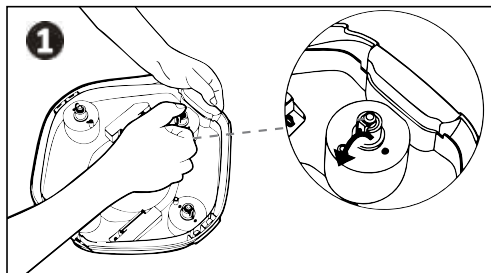

Rimuovere la scocca superiore del robot per esporre le ruote.

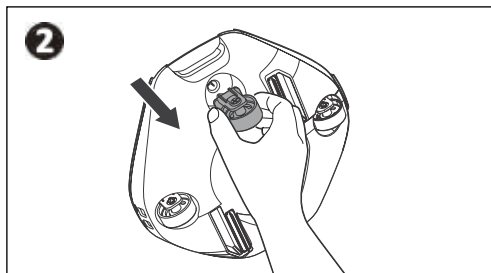

Usare un dito o uno strumento piccolo per spingere il fermaglio della ruota fino a che non si flette e poi premere per far fuoriuscire la ruota.

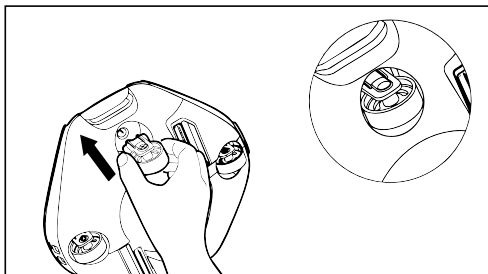

## Paragrafo 4. Linee guida per la conservazione

Durante la bassa stagione, come in inverno o lunghi periodi di chiusura, quando il robot Gré non è in uso, seguire questi passaggi per mantenerlo in ottime condizioni:

- Caricare completamente il robot prima di stoccarlo. Assicurarsi che il robot sia spento e scollegato dal caricabatteria prima di stoccarlo.
- Pulire accuratamente tutto il robot, incluse scocche inferiori, ruote, spazzole e la porta di ricarica per rimuovere lo sporco.
- Asciugare il robot con un fazzolettino o un panno morbido e assicurarsi che il tappo in silicone della porta di ricarica sia chiuso correttamente.
- Riporre il robot nella sua confezione originale in un luogo fresco, asciutto e ben ventilato.
- Ricaricare la batteria ogni sei mesi per mantenerla funzionante.

## Paragrafo 5. Risoluzione dei problemi

### 5.2. Risoluzione dei problemi generali

Il seguente elenco fornisce suggerimenti utili per la risoluzione dei problemi comuni quando si usa il pulitore.

Problema	Soluzioni suggerite
Perché il robot non pulisce per tutti i 90 minuti?	Sebbene il tempo massimo di funzionamento del robot sia di 90 minuti, occasionalmente il robot può terminare il ciclo di pulizia quando la carica scende sotto al 10%. Se si ritiene che la batteria del robot non funzioni come atteso e ci si è accertati che il robot sia completamente carico prima di utilizzarlo, contattare il servizio clienti.
Il robot funziona in una sola direzione e non si gira quando incontra la parete.	Controllare un eventuale malfunzionamento del motore o un'ostruzione nell'entrata dell'acqua. Se non si rilevano problemi, il problema può riguardare il sensore o il motore. Contattare il servizio clienti.
Perché il robot si ferma costantemente o si blocca?	Il robot è progettato per piscine con fondo liscio, piatto. Se la piscina è irregolare o non uniforme, il robot non funzionerà al massimo dell'efficienza. Controllare che non siano presenti ostruzioni a livello degli ingressi, delle ruote o che il robot non si blocchi su un drenaggio della piscina.
Perché il robot diventa più lento e preleva meno detriti?	Consigliamo di svuotare e sciacquare il cestello del filtro prima di utilizzare il robot. Far funzionare il robot con un cestello del filtro pieno o semipieno può causare un rallentamento del robot e influire sulla sua potenza di aspirazione. Se la piscina è eccessivamente sporca, consigliamo di pulirla manualmente e di utilizzare il robot per la pulizia di routine della piscina per evitare che diventi eccessivamente sporca.
Cosa devo fare se lo spinotto di carica è corroso?	Dopo ogni uso e prima di ricaricare il robot, asciugare la porta di ricarica con un fazzolettino di carta o un panno. Se lo spinotto mostra già segni di corrosione, sarà necessario sostituire il kit del drive.

## 1- CERTIFICATO DI GARANZIA

### CONDIZIONI GENERALI

- Conformemente alle presenti disposizioni, il venditore garantisce che il prodotto al quale si riferisce la presente garanzia ("il Prodotto") è in perfette condizioni al momento della consegna.
- Il periodo di garanzia del prodotto è di 2 anni tranne nei casi in cui le norme relative alla garanzia dei beni di consumo e ai diritti dei consumatori in vigore nel paese nel quale è stato acquistato il prodotto non stabiliscano un periodo più lungo e sarà calcolato a partire dal momento della consegna all'acquirente.
- In caso di difetti del Prodotto comunicati dall'acquirente al venditore durante il Periodo di garanzia, il venditore sarà obbligato a riparare o sostituire il Prodotto, a proprie spese e ovunque lo ritenga opportuno, a meno che ciò non sia impossibile o irragionevole.
- Qualora sia impossibile riparare o sostituire il Prodotto, l'acquirente può chiedere una riduzione proporzionale del prezzo o, in caso di difetto sufficientemente significativo, la risoluzione del contratto di vendita.
- I componenti sostituiti o riparati in garanzia, non estendono la durata della garanzia del Prodotto originale, ma avranno una garanzia separata.
- Affinché la garanzia sia effettiva, l'acquirente deve fornire la prova della data d'acquisto e di consegna del Prodotto.
- Qualora, sei mesi dopo la consegna del Prodotto all'acquirente, egli comunichi l'esistenza di un difetto del Prodotto, l'acquirente deve fornire la prova dell'origine e dell'esistenza del presunto difetto.
- Il rilascio del presente Certificato di garanzia non pregiudica i diritti dei cui i consumatori godono ai sensi delle normative nazionali.

### CONDIZIONI INDIVIDUALI

- La presente garanzia copre i prodotti indicati nel presente manuale.
- Il presente Certificato di garanzia è applicabile solo nei paesi dell'Unione europea.
- Affinché questa garanzia sia efficace, l'acquirente deve rispettare rigorosamente le Istruzioni del produttore contenute nella documentazione fornita con il Prodotto, nei casi in cui sia applicabile a seconda della gamma e del modello del Prodotto.
- Quando è indicato un tempo specifico per la sostituzione, la manutenzione o la pulizia di alcune parti o alcuni componenti del Prodotto, la garanzia sarà valida unicamente se questo tempo è stato rispettato.

### LIMITAZIONI

- La presente garanzia sarà applicabile solo alle vendite effettuate a consumatori, laddove per "consumatore" si intende una persona che acquista il Prodotto per scopi non in relazione con le sue attività professionali.
- La normale usura risultante dall'utilizzo del prodotto non è coperta da garanzia. Per le parti, i componenti e/o i materiali soggetti a usura o di consumo, quali batterie, lampadine, ecc. si applicano le disposizioni riportate nella documentazione fornita con il Prodotto.
- La garanzia non copre i casi in cui il Prodotto; (I) sia stato maneggiato in maniera non corretta; (II) sia stato riparato, mantenuto o maneggiato da personale non autorizzato o (III) sia stato riparato o mantenuto usando componenti non originali. Nei casi in cui il difetto del Prodotto sia conseguente a un'installazione o messa in servizio non corretta, la garanzia si applica unicamente quando detta installazione o messa in funzione sia inclusa nel contratto di vendita e sia stata realizzata dal venditore o sotto la sua responsabilità



## 2- CONTENITORE PER RIFIUTI CON UNA CROCE

- Per ridurre la quantità di rifiuti di apparecchi elettrici ed elettronici, per ridurre la pericolosità dei componenti, per incoraggiare il riutilizzo dell'apparecchio, per valutare i rifiuti e implementare un sistema di trattamento dei rifiuti appropriato, con l'obiettivo di migliorare l'efficacia della protezione ambientale, è stata definita una serie di regole applicabili alla manifattura del prodotto e altre norme relative al corretto trattamento ambientale quando questi prodotti diventano rifiuti.
- Lo scopo è anche quello di migliorare le pratiche ambientali di tutti gli agenti che hanno a che fare con prodotti elettrici ed elettronici, inclusi produttori, distributori, utenti e in particolare di coloro direttamente coinvolti nel trattamento dei rifiuti derivati da questi apparecchi.
- Dal 13 agosto 2025, gli apparecchi possono essere smaltiti in due modi:
- Se si acquista un apparecchio nuovo equivalente o con le stesse funzioni di quello che si desidera smaltire, è possibile consegnarlo, gratuitamente, al distributore quando si effettua l'acquisto, oppure
- È possibile portarlo presso i punti di raccolta locali.
- Copriremo i costi di trattamento dei rifiuti.
- Gli apparecchi sono etichettati con il simbolo di un "contenitore di rifiuti con una croce". Questo simbolo significa che l'apparecchio è soggetto alla raccolta differenziata dei rifiuti, diversa dalla raccolta dei rifiuti generale.
- I nostri prodotti sono progettati e fabbricati con materiali e componenti di altissima qualità, ecocompatibili, che possono essere riutilizzati e riciclati. Nonostante ciò, varie parti di questo prodotto non sono biodegradabili e perciò non possono essere rilasciate nell'ambiente. Per il riciclaggio corretto di questo prodotto, rimuovere completamente il motore elettrico dal resto dell'apparecchio di filtrazione.

 Este guia contém as instruções básicas para a instalação e o arranque. Para evitar ferimentos graves ou fatais, danos materiais e cancelamento da garantia, ler as advertências de segurança e garantia antes do uso. O Manual do Utilizador completo está disponível online.

 Este símbolo indica que este produto não deve ser tratado como lixo doméstico. Em vez disso, deverá ser entregue no ponto de recolha aplicável para a reciclagem de equipamentos elétricos e eletrónicos.

## Secção 1. Visão Geral do Robot de Limpeza

### 1.1 Visão Geral e Conteúdo do Produto

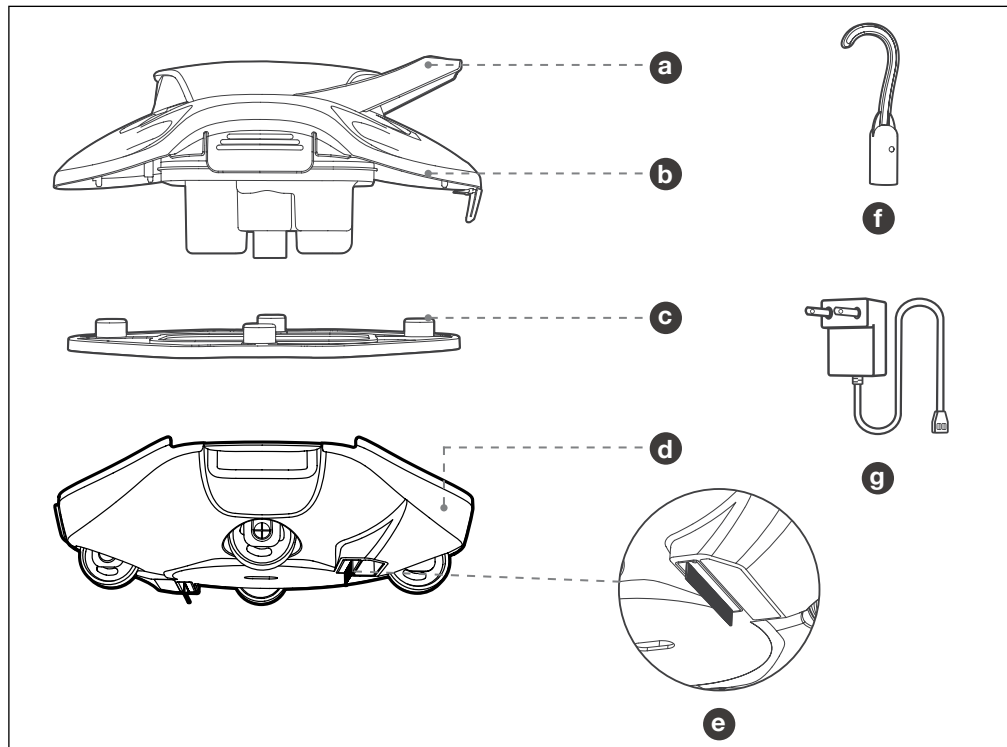

**a** Pega

**b** Carcaça Superior

**c** Recipiente do Filtro





**d** Chassis

**e** Escova

**f** Gancho

**g** Carregador

## 1.2 Especificações

Tamanho da Piscina	Piscinas de 850 pés quadrados/80 m <sup>2</sup> , com fundo plano
Entrada do Carregador	100~240V, 50/60Hz, 0,4A
Saída do Carregador	12,6V ~ 1,0A
Tempo de Carregamento	2,5 Horas
Duração da Bateria	Até 90 Minutos
Grau de IP	IPX8
Profundidade da Água	1,6 pés-10 pés (0,5m-3m)
	Corrente contínua.
	Corrente alterna.
	Polaridade do conector de alimentação CC.
	Apenas para uso em interior.

### Precauções:

Para um desempenho ideal, a Gré recomenda a utilização do seu robot de limpeza nas seguintes condições de água.

Temperatura	50-95°F (10-35°C)
Valor de pH	7,0-7,4
Cloro	No máximo 4 ppm
NaCl	No máximo 5000 ppm

## 1.3 Instruções de Uso

Este modelo é compatível com piscinas de fundo plano de até 850 pés quadrados/80 m<sup>2</sup>.

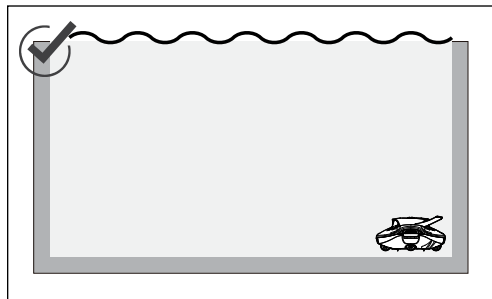
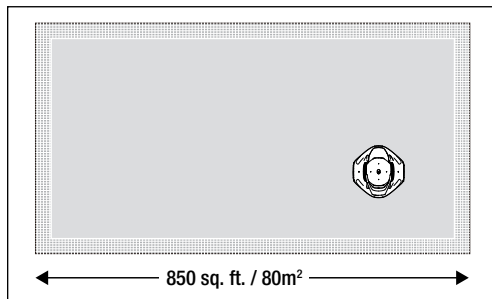

Fixar as duas escovas incluídas na parte inferior do robot de limpeza inserindo cada escova numa ranhura disponível e pressionando firmemente até ouvir um clique.

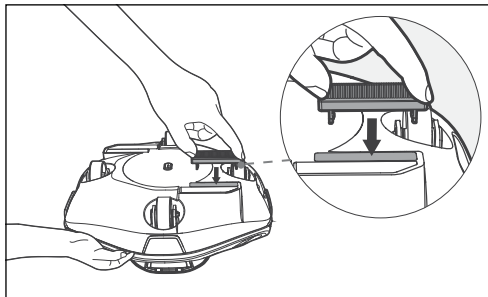

Colocar/retirar o robot de limpeza da piscina com a parte inferior voltada para a parede para evitar danificar ou riscar a carcaça do robot de limpeza ou a parede da piscina.

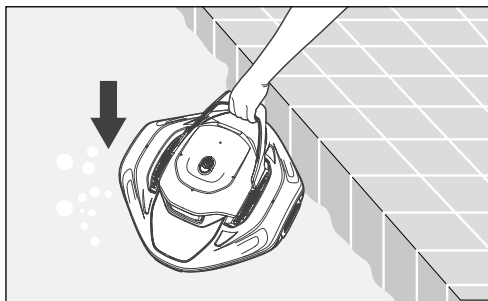

Desligar o robot de limpeza após cada utilização.

## Secção 2. Uso do Produto

### 2.1 Carregar o Robot de limpeza

Carregar totalmente o robot de limpeza antes de cada utilização.

Desligar o robot de limpeza antes de carregar.

Para carregar o robot de limpeza:

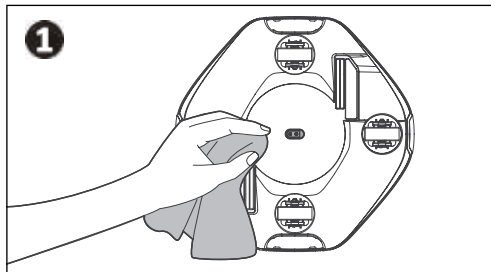

Secar a porta de carregamento antes de carregar.

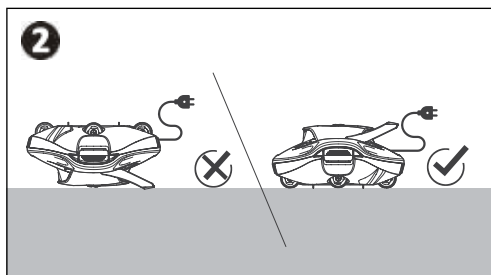

Ao carregar, certificar-se de que o robot de limpeza está com o lado certo para cima, para evitar danos na pega. Ligar o carregador a uma tomada elétrica interior a pelo menos 3,5 m (11 pés) de distância da borda da piscina.

### 2.2 Indicador LED do Robot de limpeza (🔊)

Estado do Robot de limpeza	Descrição do Estado
Vermelho intermitente	Carregamento (Bateria < 15%).
Azul intermitente	Carregamento (Bateria 15-50%).
Verde intermitente	Carregamento (Bateria > 50%).
Verde fixo	Carregamento concluído.
Vermelho fixo	Bateria fraca (Bateria < 15%). Desligamento automático em breve.
Azul fixo	Nível moderado da bateria (Bateria 15%-50%).
Verde fixo	A funcionar normalmente (Bateria > 50%).
Vermelho e Verde intermitente	Bomba entupida.
Vermelho e Azul intermitente	Entrou água no motor.

### 2.3 Utilização do Robot de limpeza

Para iniciar a limpeza:

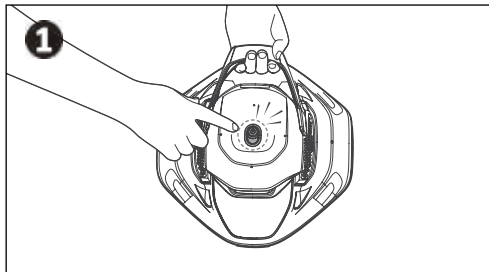

Premir o botão de alimentação para ligar o robot de limpeza e ouvir um sinal sonoro. Colocar o robot de limpeza na água dentro de 30 segundos após ligá-lo. O robot de limpeza começará a trabalhar segundos após atingir o fundo da sua piscina.

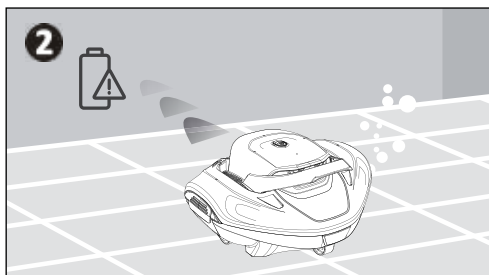

Quando o nível da bateria estiver baixo, indicado por um indicador de estado LED vermelho fixo, o robot de limpeza interromperá a tarefa de limpeza atual e estacionará automaticamente na borda da piscina.

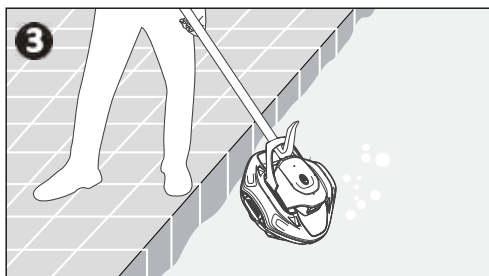

Fixar o gancho fornecido na vara da sua piscina e retirar o robot de limpeza da água.

## Secção 3. Manutenção

### 3.1 Limpeza do Recipiente do Filtro

Limpar sempre o recipiente do filtro imediatamente após a utilização. Se não for lavado, detritos podem endurecer e bloquear ou danificar o recipiente do filtro, afetando potencialmente o desempenho do robot de limpeza.

**Para limpar o recipiente do filtro:**

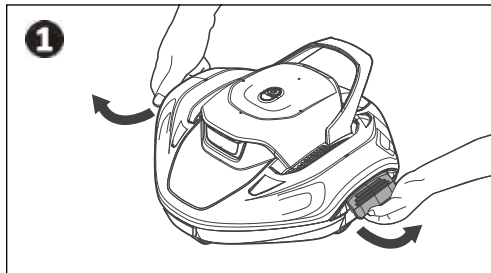

Abrir os fechos de vedação dos lados esquerdo e direito.

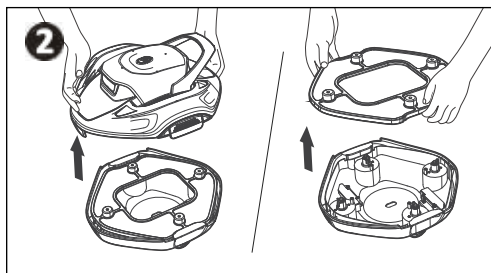

Remover a carcaça superior do robot de limpeza para aceder ao recipiente do filtro e removê-lo.

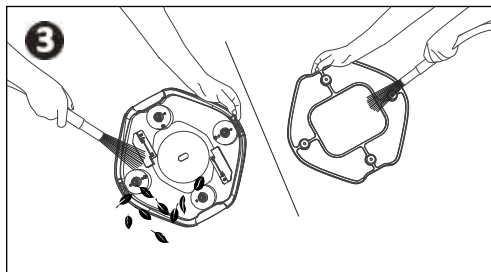

Esvaziar o recipiente do filtro e a parte inferior da carcaça removendo qualquer sujidade e detritos. Enxaguar abundantemente com água limpa.

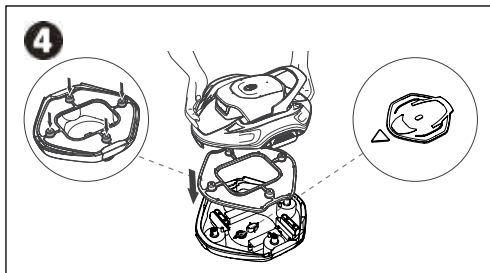

Reinstalar o recipiente do filtro e a carcaça superior. Fixar a carcaça, bloqueando todos os fechos de vedação na carcaça exterior.

Certificar-se de que as quatro aberturas cilíndricas estão voltadas para baixo e alinhadas de forma segura com os cilindros salientes. Instalar a carcaça superior na direção indicada pelo desenho na parte inferior do robot de limpeza.

### 3.2 Substituir as escovas.

**NOTA:** As escovas de substituição não estão incluídas na sua compra original.

**Para substituir as escovas:**

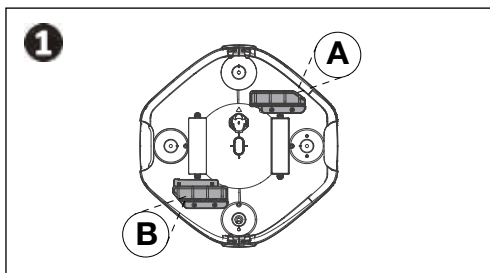

Remover a carcaça superior do robot de limpeza e o recipiente do filtro para expor as escovas A e B.

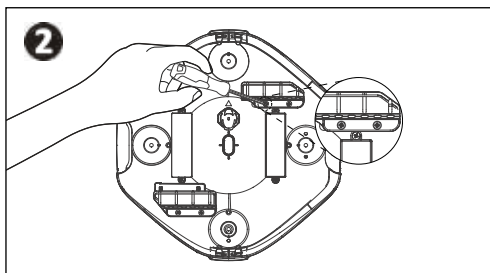

- Escova A: Utilizar uma chave de fendas Phillips para remover os dois parafusos que fixam o componente de silicone. Em seguida, puxar para fora as duas pequenas barras de bloqueio para remover a escova.

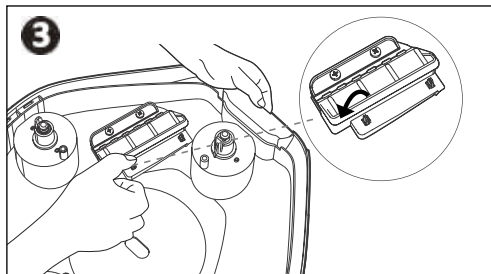

- Escova B: Para remover a escova, puxar para fora as duas pequenas barras de bloqueio, como mostra a imagem abaixo.

Inserir as novas escovas nas ranhuras A e B pela parte inferior do robot de limpeza.

Reinstalar o componente de silicone e apertar os parafusos.

### 3.3 Substituir as rodas

**NOTA:** As rodas de substituição não estão incluídas na sua compra original.

Para substituir as rodas:

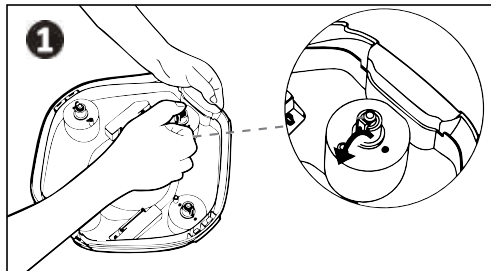

Remover a carcaça superior do robot de limpeza para expor as rodas.

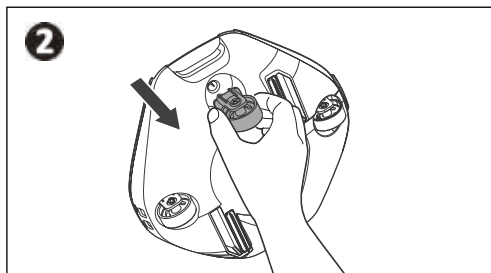

Utilizar um dedo ou uma pequena ferramenta para empurrar a fivela da roda até que esta dobre e, em seguida, empurrar para baixo para soltar a roda.

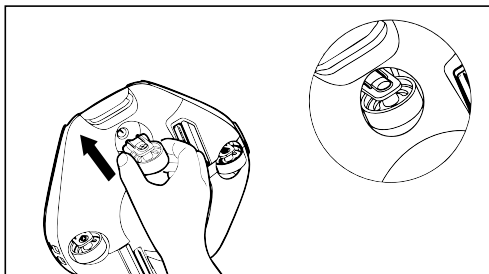

## Secção 4. Diretrizes de armazenamento

Durante os períodos de estação baixa, como o inverno ou férias prolongadas, quando o seu robot de limpeza Gré não está a ser utilizado, seguir estas etapas para mantê-lo em perfeitas condições:

- Carregar totalmente o robot de limpeza antes de o armazenar. Certificar-se de que o robot de limpeza está desligado e desconectado do carregador antes de o armazenar.
- Limpar completamente todo o robot de limpeza, incluindo as carcaças superior e inferior, rodas, escovas e porta de carregamento, para remover qualquer sujidade.
- Secar o robot de limpeza com um tecido ou um pano macio e certificar-se de que o plugue de silicone da porta de carregamento está bem fechado.
- Armazenar o robot de limpeza na sua embalagem original, num local fresco, seco e bem ventilado.
- Recarregar a bateria a cada seis meses para mantê-la em bom estado.

## Secção 5. Resolução de problemas

### 5.2. Resolução geral de problemas

A lista seguinte fornece algumas dicas úteis para solucionar problemas comuns ao utilizar o robot de limpeza.

Problema do utilizador	Soluções sugeridas
Por que o robot de limpeza não está a limpar durante os 90 minutos completos?	Embora o tempo máximo de funcionamento do robot de limpeza seja de 90 minutos, ele pode ocasionalmente terminar o seu ciclo de limpeza quando a bateria desce abaixo dos 10%. Se pensar que a bateria do seu robot de limpeza não está a funcionar como esperado e já se certificou de que o robot de limpeza está totalmente carregado antes de cada utilização, contactar o serviço de apoio ao cliente.
O robot de limpeza só funciona num sentido e não inverte o sentido ao chegar à parede.	Verificar se existe alguma falha no motor ou se existe alguma obstrução nas entradas de água. Caso não seja detetado nenhum problema, pode haver um problema com o sensor ou com o motor. Por favor contactar o serviço de apoio ao cliente.
Por que o meu robot de limpeza pára frequentemente ou fica preso?	Este robot de limpeza foi concebido para piscinas com fundo liso e plano. Se o fundo da sua piscina for irregular ou acidentado, o robot de limpeza não funcionará com a máxima eficiência. Verificar se não existem obstruções nas entradas, nas rodas ou se o robot de limpeza não fica preso em algum ralo da piscina.
Por que o meu robot torna-se mais lento e recolhe menos detritos?	Recomendamos esvaziar e enxaguar o recipiente do filtro antes de utilizar o seu robot de limpeza. Utilizar o robot de limpeza com o recipiente do filtro cheio ou parcialmente cheio pode fazer com que este fique mais lento e afete o poder de sucção do robot de limpeza. Se a sua piscina estiver excessivamente suja, recomendamos uma limpeza manual e a utilização do robot de limpeza para realizar limpezas de rotina e evitar que a sujidade se acumule em excesso.
O que fazer se o pino de carregamento estiver corroído?	Após cada utilização e antes de carregar o robot de limpeza, secar a porta de carregamento com uma toalha de papel ou um pano. Se o pino de carregamento já apresentar sinais de corrosão, será necessário substituir o kit de acionamento.

## 1- CERTIFICADO DE GARANTIA

### TERMOS GERAIS

- De acordo com estas disposições, o vendedor garante que o produto correspondente a esta garantia ("o Produto") encontra-se em perfeitas condições no momento da entrega.
- O prazo de garantia do produto é de 2 anos, exceto nos casos em que as normas de garantia de bens de consumo e direitos do consumidor em vigor no país onde o produto foi adquirido estabeleçam um prazo mais longo, e será contado a partir do momento da entrega ao comprador.
- Em caso de qualquer defeito no Produto que seja notificado pelo comprador ao vendedor durante o Período de Garantia, o vendedor será obrigado a reparar ou substituir o Produto, a expensas próprias e onde considerar adequado, a menos que tal seja impossível ou irrazoável.
- Caso não seja possível reparar ou substituir o Produto, o comprador poderá solicitar uma redução proporcional do preço ou, se o defeito for suficientemente significativo, a rescisão do contrato de venda.
- As peças substituídas ou reparadas ao abrigo desta garantia não prolongarão o período de garantia do Produto original, mas terão uma garantia separada.
- Para que esta garantia entre em vigor, o comprador deverá apresentar um comprovativo da data de compra e entrega do Produto.
- Se, após seis meses da entrega do Produto ao comprador, este notificar um defeito do Produto, o comprador deverá apresentar prova da origem e existência do alegado defeito.
- O presente Certificado de Garantia é emitido sem prejuízo dos direitos correspondentes aos consumidores previstos na regulamentação nacional.

### TERMOS INDIVIDUAIS

- Esta garantia abrange os produtos mencionados neste manual.
- Este Certificado de Garantia será aplicável apenas nos países da União Europeia.
- Para que esta garantia seja eficaz, o comprador deverá seguir rigorosamente as instruções do Fabricante constantes da documentação fornecida com o Produto, nos casos em que seja aplicável de acordo com a gama e modelo do Produto.
- Quando for especificado um calendário para a substituição, manutenção ou limpeza de determinadas peças ou componentes do Produto, a garantia só será válida se esse calendário tiver sido seguido.

### LIMITAÇÕES

- Esta garantia será aplicável apenas às vendas efetuadas a consumidores, entendendo-se por "consumidor" a pessoa que adquire o Produto para fins alheios à sua atividade profissional.
- O desgaste normal resultante da utilização do produto não é garantido. No que diz respeito a peças, componentes e/ou materiais descartáveis ou consumíveis, tais como baterias, lâmpadas, etc., serão aplicadas as estipulações da documentação fornecida com o Produto.
- A garantia não cobre os casos em que o Produto; (I) tenha sido manuseado incorretamente; (II) tenha sido reparado, revisado ou manuseado por pessoas não autorizadas ou (III) tenha sido reparado ou revisado sem utilização de peças originais. Nos casos em que o defeito do Produto for consequência de instalação ou colocação em funcionamento incorretos, esta garantia só será aplicável quando a referida instalação ou colocação em funcionamento estiver prevista no contrato de venda do Produto e tiver sido efetuada pelo vendedor ou sob a sua responsabilidade.



## 2- RECIPIENTE DE RESÍDUOS RISCADO

- Para reduzir a quantidade de resíduos de aparelhos elétricos e eletrônicos, reduzir o perigo dos componentes, incentivar a reutilização de aparelhos, avaliar os resíduos e estabelecer um sistema adequado de tratamento de resíduos, com o objetivo de melhorar a eficiência da proteção ambiental, foi estabelecido um conjunto de regras aplicáveis à fabricação do produto e outras regras relativas ao tratamento ambiental correto quando esses produtos se tornam resíduos.
- Pretende-se também melhorar as práticas ambientais de todos os agentes envolvidos com os produtos elétricos e eletrônicos, incluindo fabricantes, distribuidores, utilizadores e, principalmente, os que estão diretamente envolvidos no tratamento dos resíduos derivados destes aparelhos.
- A partir de 13 de agosto de 2005, existem duas formas de eliminar este aparelho:
- Se adquirir um aparelho novo equivalente ou que tenha as mesmas funções daquele do qual pretende desfazer-se, poderá entregá-lo, gratuitamente, ao distribuidor no momento da compra, ou
- Pode levá-lo aos pontos de recolha locais.
- Cobriremos os custos do tratamento de resíduos.
- Os aparelhos estão etiquetados com o símbolo de um “contentor de resíduos riscado”. Este símbolo significa que o aparelho está sujeito a uma recolha de resíduos selecionada, diferente da recolha de resíduos geral.
- Os nossos produtos são concebidos e fabricados com materiais e componentes de alta qualidade e amigos do ambiente, que podem ser reutilizados e reciclados. Apesar disso, várias partes deste produto não são biodegradáveis e, por isso, não devem ser deixadas no ambiente. Para a correta reciclagem deste produto, por favor separar completamente o motor elétrico do restante equipamento de filtragem.

 Deze handleiding bevat de basisinstructies voor de installatie en de opstart. Om ernstig of dodelijk letsel, materiële schade en opheffing van de garantie te voorkomen, moet u vóór gebruik de veiligheidswaarschuwingen en garantievoorwaarden lezen. U kunt de volledige gebruikershandleiding online raadplegen.

 Dit symbool geeft aan dat dit product niet als huishoudelijk afval mag worden behandeld. Het moet in plaats daarvan worden ingeleverd bij een geschikt inzamelpunt voor de recycling van elektrische en elektronische apparatuur.

## Hoofdstuk 1. Overzicht van de robotreiger

### 1.1 Productoverzicht en -inhoud

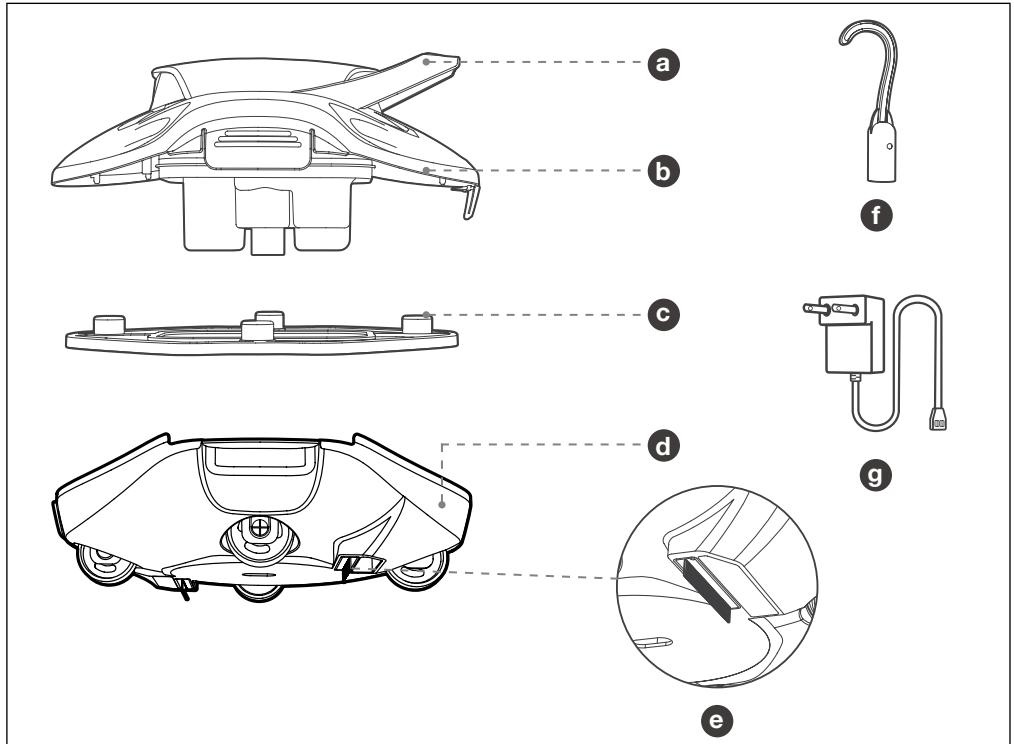

**a** Handgreep

**b** Bovenkant

**c** Filterbus





**d** Frame

**e** Borstel

**f** Haak

**g** Oplader

## 1.2 Specificaties

Grootte van het zwembad	Zwembaden met een vlakke bodem van 80 m <sup>2</sup> /850 sq. ft.
Input van de oplader	100~240 V, 50/60 Hz, 0,4 A
Output van de oplader	12,6 V ~ 1,0 A
Oplaadtijd	2,5 uur
Levensduur van de batterij	Tot 90 minuten
IP-graad	IPX8
Diepte van het water	0,5 m - 3 m (1,6 ft - 10 ft)
	Gelijkstroom.
	Wisselstroom.
	Polariteit van DC-voedingsconnector
	Alleen voor binnengebruik.

### Voorzorgsmaatregelen:

Voor een optimale werking beveelt Gré aan om uw reiniger te gebruiken als het water aan de volgende voorwaarden voldoet:

Temperatuur	10-35 °C (50-95 °F)
pH-waarde	7,0-7,4
Chloor	Maximaal 4 ppm
NaCl	Maximaal 5.000 ppm

## 1.3 Gebruiksrichtlijnen

Dit model is geschikt voor zwembaden met een vlakke bodem tot 80 m<sup>2</sup>/850 sq. ft.

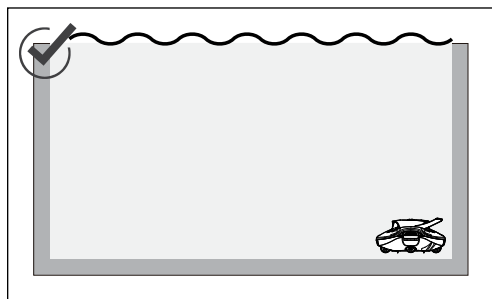
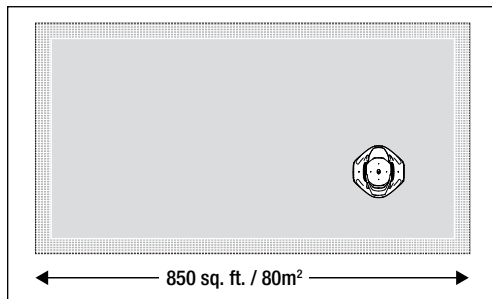

Bevestig de twee meegeleverde borstels aan de onderkant van de reiniger door elke borstel in een beschikbare sleuf te steken, en stevig aan te drukken tot u een klikgeluid hoort.

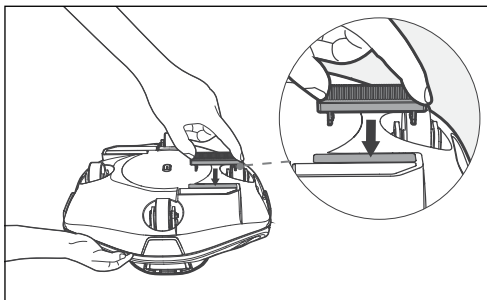

Plaats/verwijder de reiniger in/uit het zwembad met de onderkant van de reiniger naar de wand gericht, om beschadiging van of krassen op de behuizing van de reiniger of de wand van uw zwembad te voorkomen.

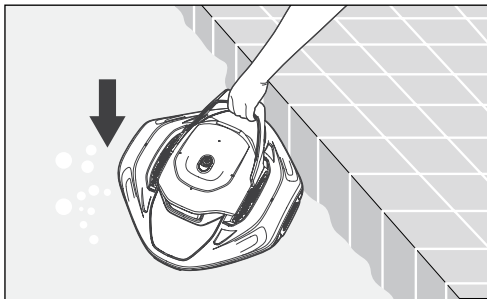

Schakel de reiniger uit na elk gebruik.

## Hoofdstuk 2. Gebruik van het product

### 2.1 De reiniger opladen

Laad de reiniger volledig op vóór elk gebruik.

Schakel de reiniger uit voordat u begint op te laden.

Om de reiniger op te laden:

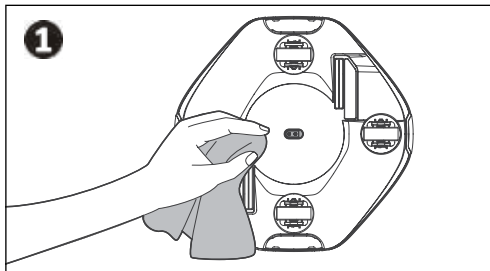

Droog de oplaadpoort voordat u begint op te laden.

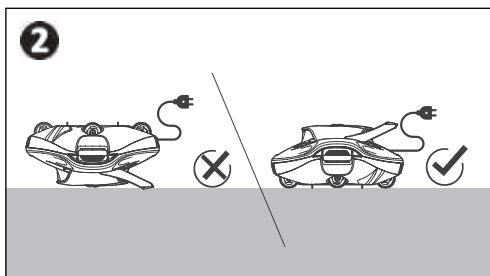

Zorg ervoor dat uw reiniger tijdens het opladen rechtop staat om schade aan de handgreep te voorkomen. Sluit de oplader aan op een stopcontact binnenshuis op ten minste 3,5 m (11 ft) afstand van de rand van het zwembad.

### 2.2 Controlelampje van de reiniger (🔊)

Status reiniger	Beschrijving status
Pulserend rood	Aan het opladen (batterij < 15%).
Pulserend blauw	Aan het opladen (batterij 15-50%).
Pulserend groen	Aan het opladen (batterij > 50%).
Continu groen	Opladen voltooid.
Continu rood	Batterij bijna leeg (batterij < 15%). Automatische uitschakeling volgt weldra.
Continu blauw	Matig batterijniveau (batterij 15%-50%).
Continu groen	Werkt normaal (batterij > 50%).
Knipperend rood en groen	Pomp verstopt
Knipperend rood en blauw	Er is water in de motor gedrongen.

### 2.3 De reiniger gebruiken

Om de reiniging te starten:

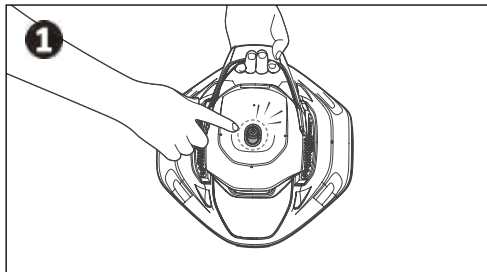

Druk op de aan-uitknop om de reiniger in te schakelen. U hoort een pieptoon. Plaats de reiniger binnen 30 seconden na het inschakelen in het water. De reiniger begint binnen enkele seconden na het bereiken van de bodem van uw zwembad te werken.

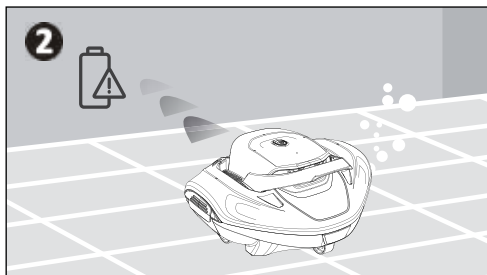

Wanneer de batterij bijna leeg is, wat wordt aangegeven door een continu brandende, rode ledstatusindicator, stopt de reiniger met de huidige reinigingstaak en parkeert hij zich automatisch aan de rand van het zwembad.

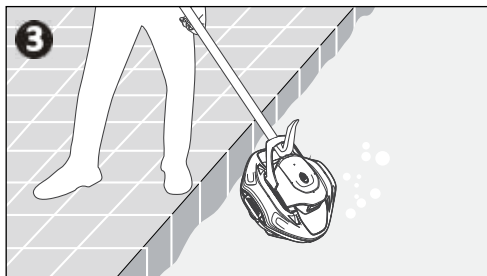

Bevestig de meegeleverde haak aan uw zwembadstang en til de reiniger uit het water.

## Hoofdstuk 3. Onderhoud

### 3.1 De filterbus reinigen

Reinig de filterbus altijd onmiddellijk na gebruik. Als u dit niet doet, kan vuil hard worden en de filterbus blokkeren of beschadigen, wat de prestaties van de reiniger negatief kan beïnvloeden.

**Om de filterbus te reinigen:**

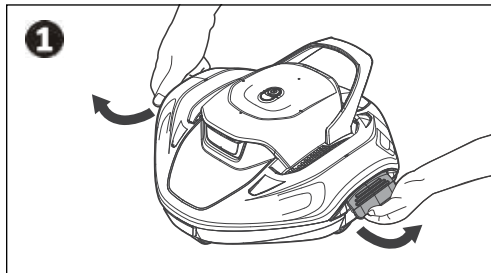

Open de afdichtvergrendelingen aan de linker- en rechterkant.

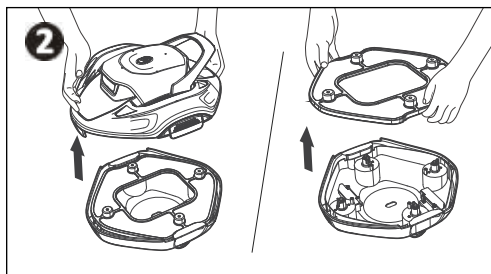

Verwijder de bovenkant van de reiniger zodat u de filterbus kunt verwijderen.

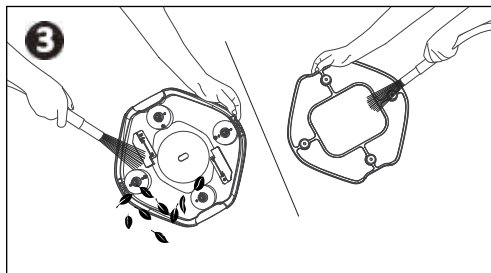

Verwijder vuil en steenslag uit de filterbus en de onderkant van de reiniger. Spoel grondig met schoon water.

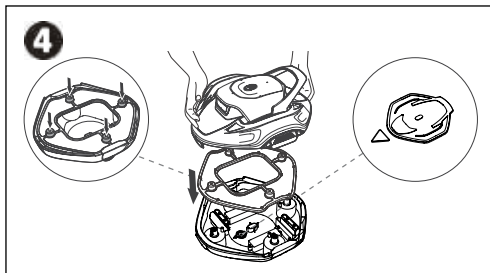

Plaats de filterbus en de bovenkant van de reiniger terug. Zet de behuizing vast door alle afdichtvergrendelingen aan de buitenkant te vergrendelen.

Zorg ervoor dat de vier cilindrische openingen naar beneden zijn gericht, en goed zijn uitgelijnd met de uitstekende cilinders. Plaats de bovenkant van de reiniger in de door het patroon aangegeven richting op de onderkant van de reiniger.

### 3.2 De borstels vervangen

**NB:** Vervangende borstels zijn niet inbegrepen bij uw oorspronkelijke aankoop.

**Om de borstels te vervangen:**

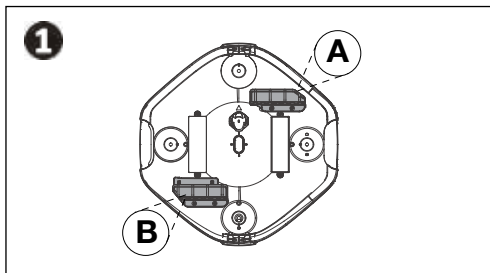

Verwijder de bovenkant van de reiniger en de filterbus om borstels A en B bloot te leggen.

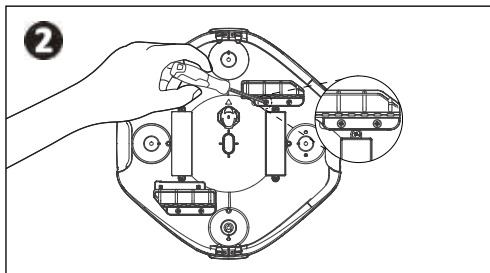

- Borstel A: gebruik een kruiskopschroevendraaier om de twee schroeven te verwijderen waarmee het siliconen onderdeel vastzit. Trek vervolgens de twee kleine vergrendelingsstangen naar buiten om de borstel te verwijderen.

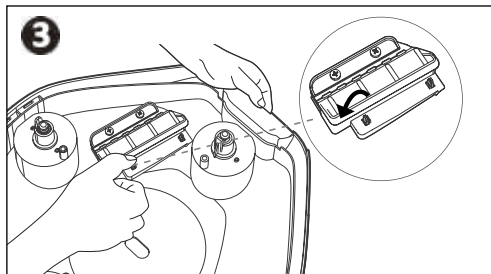

- **Borstel B:** trek de twee kleine vergrendelingsstangen naar buiten, zoals te zien is in de afbeelding hieronder, om de borstel te verwijderen.

Plaats nieuwe borstels in sleuven A en B aan de onderkant van de reiniger.

Plaats het siliconen onderdeel terug en draai de schroeven vast.

### 3.3 De wielen vervangen

**NB:** Vervangende wielen zijn niet inbegrepen bij uw oorspronkelijke aankoop.

Om de wielen te vervangen:

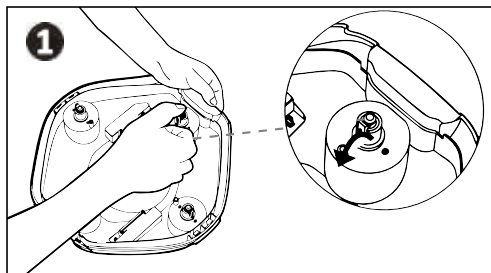

Verwijder de bovenkant van de reiniger om de wielen bloot te leggen.

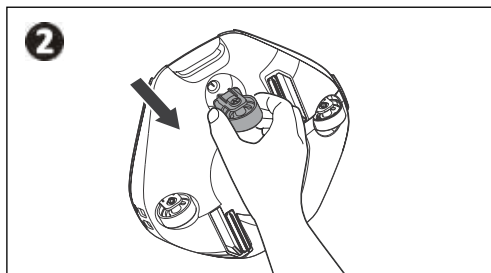

Duw met een vinger of klein gereedschap op de vergrendelingsclip van het wiel tot de clip buigt, en druk vervolgens naar beneden om het wiel eruit te halen.

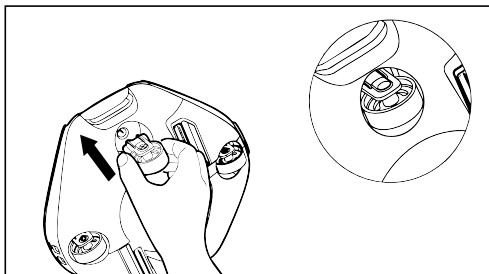

## Hoofdstuk 4. Richtlijnen voor opslag

Buiten het seizoen, zoals tijdens de winter of lange vakanties, wanneer uw Gré-reiniger niet in gebruik is, kunt u de volgende stappen volgen om hem in topvorm te houden:

- Laad de reiniger volledig op voordat u hem opbergt. Zorg ervoor dat de reiniger is uitgeschakeld en losgekoppeld van de oplader voordat u hem opbergt.
- Reinig de hele reiniger grondig, inclusief de boven- en onderkant, wielen, borstels en laadpoort om vuil te verwijderen.
- Droog de reiniger af met een tissue of zachte doek en zorg ervoor dat de siliconen plug voor de oplaadpoort goed gesloten is.
- Bewaar de reiniger in de oorspronkelijke verpakking op een koele, droge en goed geventileerde plaats.
- Laad de batterij om de zes maanden op, zodat ze in goede staat blijft.

## Hoofdstuk 5. Probleemoplossing

### 5.2. Algemene probleemoplossing

De volgende lijst bevat enkele nuttige tips voor het oplossen van veelvoorkomende problemen bij het gebruik van de reiniger.

Probleem van de gebruiker	Voorgestelde oplossingen
Waarom reinigt de reiniger niet gedurende de volledige 90 minuten?	Hoewel de maximale werkingstijd van de reiniger 90 minuten is, kan de reiniger af en toe zijn reinigingscyclus beëindigen wanneer het vermogen onder de 10% daalt. Als u denkt dat de batterij van uw reiniger niet naar behoren functioneert en u ervoor hebt gezorgd dat de reiniger volledig is opgeladen vóór elk gebruik, neem dan contact op met de klantenservice.
De reiniger gaat slechts in één richting en keert niet om wanneer hij de wand bereikt.	Controleer de motor op storingen of de waterinlaten op verstopping. Als u geen problemen vaststelt, is er mogelijk een probleem met de sensor of de motor. Neem contact op met de klantenservice.
Waarom stopt mijn reiniger voortdurend of loopt hij vast?	Deze reiniger is ontworpen voor gladde zwembaden met een vlakke bodem. Als de bodem van uw zwembad hobbelig of oneffen is, werkt de reiniger niet optimaal. Controleer of de inlaten niet verstopt zijn of de wielen niet worden gehinderd, en of de reiniger niet vast is komen te zitten in een afvoer van het zwembad.
Waarom wordt mijn reiniger langzamer en verzamelt hij minder vuil?	We raden u aan de filterbus leeg te maken en te spoelen, voordat u uw reiniger gebruikt. Als u de reiniger gebruikt met een volle of halfvolle filterbus, kan dit ervoor zorgen dat de reiniger langzamer gaat werken, en dat de zuigkracht van de reiniger afneemt. Als uw zwembad erg vuil is, raden wij u aan het zwembad handmatig te reinigen en de reiniger te gebruiken voor het routineonderhoud van uw zwembad om te voorkomen dat het te vuil wordt.
Wat moet ik doen als de oplaadpen gecorrodeerd is?	Na elk gebruik en voordat u uw reiniger oplaadt, moet u de oplaadpoort afdrogen met een papieren handdoek of doek. Als uw oplaadpen al tekenen van corrosie vertoont, moet u de aandrijfset vervangen.

## 1- GARANTIEBEWIJS

### ALGEMENE VOORWAARDEN

- Overeenkomstig deze bepalingen garandeert de verkoper dat het product dat overeenkomt met deze garantie ("het Product"), in perfecte staat is op het tijdstip van de levering.
- De garantieperiode voor het product bedraagt 2 jaar, behalve in gevallen waarin de regels inzake garantie op consumptiegoederen en consumentenrechten die van kracht zijn in het land waar het product is gekocht, een langere periode voorschrijven, en wordt berekend vanaf het tijdstip van de levering aan de koper.
- In geval van een defect aan het Product dat door de koper tijdens de Garantieperiode aan de verkoper is gemeld, is de verkoper verplicht het Product op eigen kosten en op een door hem geschikt geachte plaats te repareren of te vervangen, tenzij dit onmogelijk of onredelijk is.
- Als het niet mogelijk is het Product te repareren of te vervangen, kan de koper een evenredige prijsvermindering vragen of, indien het defect voldoende ernstig is, de ontbinding van het verkoopcontract.
- De vervangen of gerepareerde onderdelen onder deze garantie verlengen de garantieperiode van het oorspronkelijke product niet, maar zullen een afzonderlijke garantie hebben.
- Om aanspraak te kunnen maken op deze garantie, moet de koper een bewijs van de aankoop- en leveringsdatum van het product overleggen.
- Als de koper, zes maanden nadat hij het product heeft ontvangen, een defect aan het product meldt, moet hij het bewijs van de oorsprong en het bestaan van het vermeende defect overleggen.
- Dit Garantiebewijs wordt afgeleverd onverminderd de rechten die van toepassing zijn op consumenten krachtens de nationale wetgeving.

### INDIVIDUELE VOORWAARDEN

- Deze garantie dekt de producten waarnaar in deze handleiding wordt verwezen.
- Dit Garantiebewijs is alleen van toepassing in landen van de Europese Unie.
- Om aanspraak te maken op deze garantie, moet de koper de instructies van de fabrikant in de bij het Product geleverde documentatie strikt opvolgen, waar van toepassing volgens het assortiment en model van het Product.
- Wanneer een tijdschema is aangegeven voor de vervanging, het onderhoud of de reiniging van bepaalde onderdelen of componenten van het Product, is de garantie alleen geldig als dit tijdschema is gevolgd.

### BEPERKINGEN

- Deze garantie is alleen van toepassing op producten die zijn verkocht aan consumenten, waarbij onder "consument" een persoon wordt verstaan die het Product koopt voor doeleinden die geen verband houden met zijn beroepsactiviteiten.
- Normale slijtage als gevolg van het gebruik van het product valt niet onder de garantie. Met betrekking tot vervangbare of verbruikbare onderdelen, componenten en/of materialen, zoals batterijen, gloeilampen enz., zijn de bepalingen in de bij het Product geleverde documentatie van toepassing.
- De garantie dekt geen gevallen waarin het Product: (I) onjuist is behandeld; (II) is gerepareerd, onderhouden of behandeld door onbevoegden, of (III) is gerepareerd of onderhouden zonder gebruik te maken van originele onderdelen. In gevallen waarin het defect aan het Product het gevolg is van een onjuiste installatie of opstart, is deze garantie alleen van toepassing wanneer deze installatie of opstart is opgenomen in het verkoopcontract van het Product, en is uitgevoerd door de verkoper of onder zijn verantwoordelijkheid.



## 2- DOORGESTREEPTE AFVALCONTAINER

- Om de hoeveelheid afval van elektrische en elektronische apparatuur te verminderen, het gevaar van onderdelen te verminderen, het hergebruik van apparatuur aan te moedigen, afval te beoordelen en een geschikt afvalverwerkingssysteem op te zetten, met als doel het milieu efficiënter te beschermen, is een reeks regels opgesteld die van toepassing zijn op de fabricage van het product, en andere regels met betrekking tot de juiste milieuvriendelijke behandeling wanneer deze producten afval worden.
- Het is ook de bedoeling om de milieupraktijken te verbeteren van alle actoren die betrokken zijn bij elektrische en elektronische goederen, met inbegrip van fabrikanten, distributeurs, gebruikers en in het bijzonder degenen die rechtstreeks betrokken zijn bij de verwerking van afval dat afkomstig is van deze apparaten.
- Sinds 13 augustus 2005 zijn er twee manieren om u van dit apparaat te ontdoen:
- Als u een nieuw apparaat koopt dat gelijkwaardig is aan of dezelfde functies heeft als het apparaat waarvan u zich wilt ontdoen, kunt u het bij aankoop van het nieuwe apparaat gratis bij de distributeur inleveren, of
- U kunt het naar een lokaal inzamelpunt brengen.
- Wij nemen de kosten voor de afvalverwerking voor onze rekening.
- Het apparaat is voorzien van een symbool dat een doorgestreepte afvalcontainer voorstelt. Dit symbool betekent dat het apparaat op het einde van de levensduur gescheiden moet worden ingezameld, apart van het gewone afval.
- Onze producten zijn ontworpen en vervaardigd met hoogwaardige, milieuvriendelijke materialen en onderdelen, die kunnen worden hergebruikt en gerecycled. Desondanks zijn verschillende delen van dit product niet biologisch afbreekbaar, waardoor het niet in het milieu mag worden achtergelaten. Voor een correcte recycling van dit product moet u de elektrische motor volledig loskoppelen van de rest van de filterapparatuur.

